

OR-CR-224

ORNO-LOGISTIC Sp. z o.o.

ul. Rolników 437

44-141 Gliwice

tel. 32 43 43 110

Czujnik ruchu i obecności
Instrukcja obsługi i montażu

(ENG) IMPORTANT!

Before using the device, read this Service Manual and keep it for future use. Any repair or modification carried out by yourselves results in loss of guarantee. The manufacturer is not responsible for any damage that can result from improper device installation or operation.

While installing the device, remember that the sensor is activated by the detected motion or heat. To avoid false alarms, place the sensor in location not exposed to direct sunlight and far from heat sources such as radiators, heaters, light bulbs, etc.

In view of the fact that the technical data are subject to continuous modifications, the manufacturer reserves a right to make changes to the product characteristics and to introduce different constructional solutions without deterioration of the product parameters or functional quality.

The latest version of the Manual can be downloaded from www.orno.pl. Any translation/interpretation rights and copyright are reserved in relation to this Manual.

1. Do not use the device against its intended use.
2. Disconnect the power supply before any activities on the product.
3. Do not dip the device in water or another fluids.
4. Do not operate the device when its housing is damaged.
5. Do not open the device and do not repair it by yourselves.

(PL) WAŻNE!

Przed rozpoczęciem korzystania z urządzenia, należy zapoznać się z niniejszą instrukcją obsługi oraz zachować ją na przyszłość. Dokonanie samodzielnych napraw i modyfikacji skutkuje utratą gwarancji. Producent nie odpowiada za uszkodzenia mogące wynikać z nieprawidłowego montażu czy eksploatacji urządzenia. Montując urządzenie należy pamiętać, że czujka ruchu aktywowana jest poprzez wykrycie ruchu lub ciepła. W celu uniknięcia fałszywych alarmów należy umiejscowić czujnik w miejscu nie narażonym na bezpośrednie działanie promieni słonecznych oraz z dala od źródeł ciepła takich jak grzejniki, piecyki, żarówki itp.

Z uwagi na fakt, że dane techniczne podlegają ciągłym modyfikacjom, Producent zastrzega sobie prawo do dokonywania zmian dotyczących charakterystyki wyrobu oraz wprowadzania innych rozwiązań konstrukcyjnych nie pogarszających parametrów i walorów użytkowych produktu.

Najnowsza wersja instrukcji do pobrania na stronie www.orno.pl. Wszelkie prawa do tłumaczenia/interpretowania oraz prawa autorskie niniejszej instrukcji są zastrzeżone.

1. Nie używaj urządzenia niezgodnie z jego przeznaczeniem.
2. Wszelkie czynności wykonuj przy odłączonym zasilaniu.
3. Nie zanurzaj urządzenia w wodzie i innych płynach.
4. Nie obsługuj urządzenia gdy uszkodzona jest obudowa.
5. Nie otwieraj urządzenia i nie dokonuj samodzielnych napraw.
6. Nie wykorzystuj przedmiotów niestabilnych jako podstawy instalowania.
7. Przed urządzeniem nie umieszczaj przedmiotów mogących zakłócić pracę czujnika.
8. Przewody elektryczne muszą być podłączone zgodnie ze schematem podłączenia.

(DE) WICHTIG!

Machen Sie sich mit dem Inhalt der Bedienungsanleitung vertraut, bevor sie mit der Nutzung der Anlage beginnen. Die Durchführung eigenmächtiger Reparaturen und Modifikationen hat den Verlust der Garantie zur Folge. Der Hersteller haftet für Beschädigungen nicht, die sich aus der nicht fachgerechten Montage oder Einsatz der Anlage ergeben.

Bei der Montage der Anlage achten Sie darauf, dass der Bewegungsmelder durch die Detektion der Bewegung oder Wärme aktiviert wird. Um falsche Alarmer zu vermeiden, positionieren Sie der Melder am Ort, der den Sonnenstrahlen direkt nicht ausgesetzt wird und von Wärmequellen wie Heizkörper, Öfen, Lampen usw. ferngehalten wird.

Da technische Daten ständigen Modifikationen unterliegen, behält sich der Hersteller das Recht vor, Änderungen bezüglich Erzeugnischarakteristik und anderer Konstruktionsänderungen vorzunehmen, die Parameter und Nutzwerte des Produkts nicht beeinträchtigen.

Die neuste Version der Bedienungsanleitung ist verfügbar zum Download unter www.orno.pl. Alle Rechte auf Übersetzung/Auslegung sowie Urheberrechte dieser Bedienungsanleitung sind vorbehalten.

1. Benutzen Sie das Gerät ausschließlich zu den in dieser Anweisung beschriebenen Zwecken
2. Alle Arbeiten dürfen nur bei abgeschalteter Stromversorgung durchgeführt werden.
3. Tauchen Sie das Gerät nicht ins Wasser oder in andere Flüssigkeiten.
4. Nutzen Sie die Anlage nicht, wenn ihre Gehäuse beschädigt ist.
5. Öffnen Sie die Einrichtung nicht und führen Sie keine selbstständigen Reparaturen aus.

(FR) IMPORTANT !

Avant d'utiliser l'appareil pour la première fois, lisez cette notice d'utilisation et gardez-la précieusement pour toute utilisation future de l'appareil. Les réparations et les modifications effectuées par un non professionnel entraînent une perte de garantie. Le fabricant décline toute responsabilité des dommages qui pourraient résulter d'une mauvaise installation ou exploitation de l'appareil.

Lors de l'installation de l'appareil, notez que le détecteur de mouvement sera activé par la détection d'un mouvement ou de la chaleur. Afin d'éviter les fausses alarmes, placez le détecteur dans un endroit non exposé aux rayons directs du soleil et loin des sources de chaleur telles que des radiateurs, des fours, des lampes, etc.

Étant donné que les spécifications techniques peuvent être modifiées, le fabricant se réserve le droit d'apporter des modifications aux caractéristiques techniques du produit et d'introduire d'autres solutions qui n'ont pas d'impact sur les paramètres techniques et la facilité d'utilisation de l'appareil.

La dernière version du manuel d'utilisation est disponible en téléchargement libre sur le site internet www.orno.pl. Tous les droits de traduction/d'interprétation et les droits d'auteur de ce manuel sont réservés.

1. Utiliser l'appareil conformément à sa destination.
2. Effectuer toutes les activités avec l'alimentation coupée.
3. Ne pas plonger l'appareil dans l'eau ou autres liquides.
4. Ne pas utiliser l'appareil si son cadre est abîmé.
5. Ne pas ouvrir l'appareil et ne pas faire des réparations soi-même.

(RU) ВАЖНЫЙ!

Перед началом использования устройства необходимо изучить настоящую инструкцию по эксплуатации и сохранить ее для будущего использования. Самостоятельный ремонт и модификация приводят к потере гарантии. Производитель не несет ответственности за повреждения, которые могут возникнуть из-за неправильного монтажа или эксплуатации устройства. При монтаже устройства следует помнить, что датчик движения активируется путем определения источника движения или тепла. Во избежание фальшивых сигналов необходимо установить датчик в месте, не подверженном прямому воздействию солнечных лучей, а также вдали от источников нагрева, например батарей отопления, печей, ламп накаливания и т.п. Ввиду постоянных модификаций технических данных Производитель оставляет за собой право вносить изменения в описание изделия и вносить прочие конструкционные изменения, не влияющие отрицательно на параметры и эксплуатационные качества изделия.

Последняя версия инструкции доступна для скачивания на сайте www.orno.pl. Все права на перевод/интерпретацию и авторские права настоящей инструкции защищены.

1. Не используйте изделие не по назначению.
2. Все действия следует выполнять при отключенном электропитании.
3. Не погружайте изделие в воду и другие жидкости.
4. Не используйте устройство с поврежденным корпусом.
5. Не проводите самостоятельных ремонтов.



Każde gospodarstwo jest użytkownikiem sprzętu elektrycznego i elektronicznego, a co za tym idzie potencjalnym wytwórcą niebezpiecznego dla ludzi i środowiska odpadu, z tytułu obecności w sprzęcie niebezpiecznych substancji, mieszanin oraz części składowych. Z drugiej strony zużyty sprzęt to cenny materiał, z którego możemy odzyskać surowce takie jak miedź, cyna, szkło, żelazo i inne. Symbol przekreślonego kosza na śmieci umieszczony na sprzęcie, opakowaniu lub dokumentach do niego dołączonych oznacza, że produktu nie wolno wyrzucać łącznie z innymi odpadami. Oznakowanie oznacza jednocześnie, że sprzęt został wprowadzony do obrotu po dniu 13 sierpnia 2005 r. Obowiązkiem użytkownika jest przekazanie zużytego sprzętu do wyznaczonego punktu zbiórki w celu właściwego jego przetworzenia. Informacje o dostępnym systemie zbierania zużytego sprzętu elektrycznego można znaleźć w punkcie informacyjnym sklepu oraz w urzędzie miasta/gminy. Odpowiednie postępowanie ze zużytym sprzętem zapobiega negatywnym konsekwencjom dla środowiska naturalnego i ludzkiego zdrowia!

04/2018

DANE TECHNICZNE		OPIS URZĄDZENIA
Napięcie zasilania:	230V~, 50 Hz	Czujnik ruchu służy do automatycznego sterowania oświetleniem lub innymi urządzeniami elektrycznymi przy jednoczesnej oszczędności energii elektrycznej. Potrójny system czujników ruchu, które działają na podczerwień z detektorami umieszczonymi pod specjalnym kątem zapewnia kontrolę całego obszaru. Czujnik idealny do kontrolowania dużych pomieszczeń np. hal magazynowych, poczekalni itp. - niewielkie wymiary; - wyższa inteligencja i większa dokładność; - wykrywanie nieznacznych ruchów; - automatyczne sterowanie oświetleniem lub innymi urządzeniami elektrycznymi; - możliwość współpracy z oświetleniem LED-owym.
Max. obciążenie:	2000W	
Kąt detekcji ruchu:	360°	
Regulacja natężenia światła:	<3 – 2000 lux	
Regulacja czasu świecenia:	min: 10 sek. ± 3 sek. max: 30min. ± 2 min.	
Zasięg czujnika:	max. Ø20m	
Pobór mocy:	0.45W (praca); 0.1W (czuwanie)	
Prędkość wykrywanego ruchu:	0,6~1,5 m/s	
Temperatura pracy:	-20°C~+40°C	
Wysokość instalacji:	2m – 2,6 m	
Stopień ochrony:	IP20	
Wymiary zewnętrzne:	102,5 x 102,5 x 58,3 mm	
Waga netto:	0,14 kg	

FUNKCJE

- regulacja czasu działania TIME

- regulacja natężenia światła otoczenia LUX

Czujnik może pracować w dzień, a także w nocy - po ustawieniu pokrętki w położenie „Sun” („Słońce” - ustawienie maksymalne).

Czujnik będzie pracował przy natężeniu światła otoczenia poniżej 3 luksów po wybraniu położenia „Moon” („Księżyc” - ustawienie minimalne).

Czas opóźnienia wyłączenia jest sumowany w sposób ciągły: Gdy czujnik wykryje drugi sygnał wzbudzenia po pierwszym, ponownie przeliczy czas do wyłączenia, dodając go do czasu opóźnienia, jaki upłynął po pierwszym wzbudzeniu.

Regulacja czasu opóźnienia wyłączenia TIME. Minimalny czas zwłoki wynosi 10 sek. ±3 sek.

Maksymalny czas zwłoki wynosi 30 min. ±2 min.

MONTAŻ/INSTALACJA

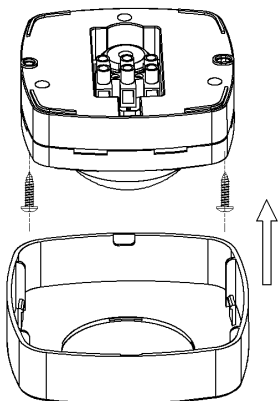

rys. 1a Instalacja

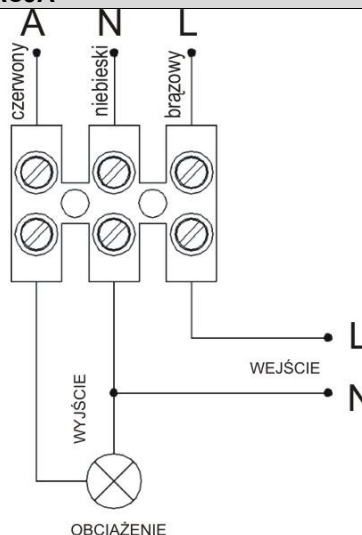

rys. 1b Schemat podłączenia

Odłącz zasilanie za pomocą bezpiecznika lub włącznika głównego.

Sprawdź odpowiednim przyrządem stan beznapięciowy na przewodach zasilających.

Zdejmij pokrywę czujnika.

Podłącz przewody pod zaciski zgodnie ze schematem podłączenia.

Zainstaluj czujnik w wybranym miejscu za pomocą śrub z kołkami rozporowymi jak na rysunku poniżej.

Załóż z powrotem pokrywę czujnika.

Włącz zasilanie.

Dopasuj parametry i przetestuj czujnik.

TEST URZĄDZENIA

Pokrętko TIME przekręć w kierunku przeciwnym do ruchu wskazówek zegara na minimum.

Pokrętko LUX przekręć w kierunku zgodnym do ruchu wskazówek zegara na maksimum ☀

Po włączeniu zasilania, czujnik przejdzie w stan kalibracji. Po około 30 sekundach czujnik załączy się a następnie gdy nie wykryje ruchu w ciągu

Potencjometr TIME służy do ustawienia czasu zwłoki, po którym oświetlenie ma się wyłączyć od momentu wykrycia ostatniego ruchu przez czujnik. Aby zwiększyć czas zwłoki należy potencjometr przekręcić zgodnie z ruchem wskazówek zegara. Aby zmniejszyć czas zwłoki należy potencjometr przekręcić w kierunku przeciwnym do ruchu wskazówek zegara.

5-30 sekund wyłączy się automatycznie. Po wykryciu ruchu w zasięgu pola detekcji czujnik zacznie działać prawidłowo.

Po 5-10 sekundach od pierwszej detekcji, czujnik jest gotowy do pracy. Jeżeli czujnik nie wykryje ruchu, obciążenie przestanie działać w ciągu 5-15 s.

Potencjometr LUX służy do ustawienia minimalnego progu oświetlenia przy jakim czujnik ma zadziałać. Po przekręceniu potencjometru maksymalnie w prawą stronę czujnik ruchu powinien załączyć oświetlenie przy bardzo niskim natężeniu światła.

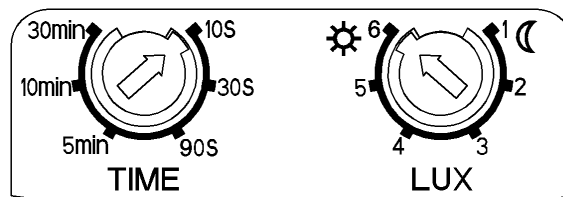

rys. 2

Uwaga: Jeżeli czujnik jest testowany w świetle dziennym, pokrętko „LUX” należy przekręcić w położenie słońca – w przeciwnym razie czujnik nie będzie działał prawidłowo!

UWAGI

1. Instalacji musi dokonywać elektryk lub osoba doświadczona.
2. Wszelkie czynności wykonuj przy odłączonym zasilaniu. W tym celu odłącz bezpieczniki.
3. Nie zanurzaj urządzenia w wodzie i innych płynach.
4. Nie obsługuj urządzenia gdy uszkodzona jest obudowa.
5. Nie otwieraj urządzenia i nie dokonuj samodzielnych napraw.
6. Nie używaj urządzenia niezgodnie z jego przeznaczeniem.
7. Nie wykorzystuj przedmiotów niestabilnych jako podstawy instalowania.

NIKTÓRE PROBLEMY I SPOSOBY ICH ROZWIĄZANIA

Obciążenie nie działa:

- a. Sprawdzić podłączenie zasilania i odbiornika.
- b. Sprawdź czy obciążenie jest prawidłowe.
- c. Sprawdź ustawienia czujnika i ustawienia natężenia oświetlenia otoczenia.

Słaba czułość:

- a. Sprawdzić, czy przed czujnikiem nie znajdują się urządzenia, które mogą zakłócić odbierane sygnały.
- b. Sprawdź temperaturę otoczenia.
- c. Sprawdź, czy wykrywany obiekt znajduje się w polu detekcji
- d. Sprawdź wysokość instalacji.

Czujnik nie może automatycznie wyłączyć obciążenia:

- a. Sprawdź czy w polu detekcji nie występują ciągłe sygnały ruchu.
- b. Sprawdź czy potencjometr TIME nie jest ustawiony na najdłuższą wartość.
- c. Sprawdź podłączenie przewodów

BEZPIECZEŃSTWO I KONSERWACJA

Konserwację wykonywać należy przy odłączonym zasilaniu.

Czyścić wyłącznie delikatnymi i suchymi tkaninami.

Nie używać chemicznych środków czyszczących.

Nie zakrywać wyrobu.

Zapewnić swobodny dostęp powietrza.