

**ORNO**

BREVIS Mini / OR-DP-MR-148/W
BREVIS Maxi / OR-DP-MR-150/W
OR-DP-MR-150/PW
QUARTO / OR-DP-MR-149/W
OR-DP-MR-149/PW

ORDPMR148W Zvono Brevis Mini AC 230V dva tona Orno



Svako domaćinstvo je korisnik električne i elektronske opreme, a time i potencijalni proizvođač otpada opasnog za ljude i životnu sredinu, zbog prisustva opasnih supstanci, smjesa i komponenata u opremi. S druge strane, iskorišćena oprema je dragocjen materijal iz kojeg možemo povratiti sirovine poput bakra, kalaja, stakla, željeza i dr. Simbol prekrížene kante za smeće na opremi, ambalaži ili pratećim dokumentima znači da se proizvod ne smije bacati zajedno s drugim otpadom. Oznaka takođe znači da je oprema stavljena na trziste nakon 13. avgusta 2005. Korisnik je odgovoran predati otpadnu opremu na određeno mjesto za sakupljanje radi pravilne obrade. Informacije o dostupnom sistemu sakupljanja otpadne električne opreme mogu se naći na informativnom pultu prodavnice i u gradskoj / komunalnoj kancelariji. Odgovarajuće odlaganje korišćene opreme spriječiće negativne posledice po okolinu i zdravlje ljudi!

MONTAŽA

Napomena: Obavezno isključite glavno napajanje prilikom instaliranja.

1. Uklonite poklopac zvona.
2. Postavite podnožje zvona na zid na mjesto na koje se postavlja i označite rupe za pričvršćivanje.
3. Izbušite rupe i pričvrstite podnožje pričvrsnim vijcima.
4. Spojite kablove za napajanje na priključnu traku zvona.
5. Vratite poklopac zvona.
6. Uključite napajanje.

ŠEMA

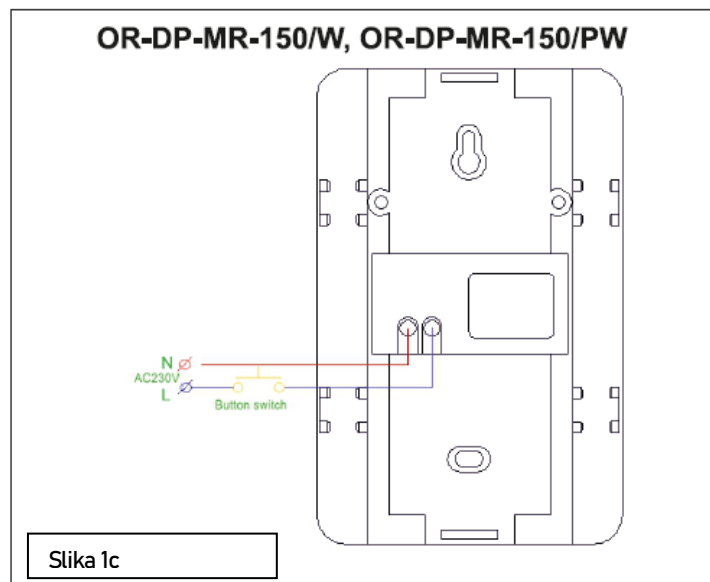
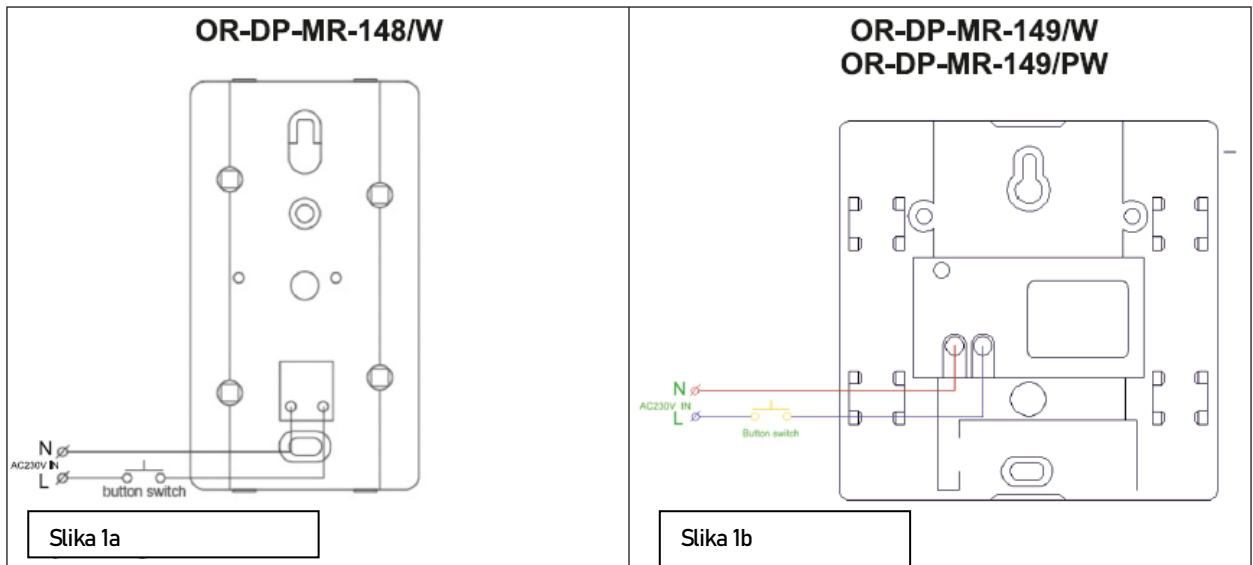

VAŽNO!

Prije upotrebe uređaja, pročitajte ovo uputstvo i sačuvajte ga za buduću upotrebu. Neovlašćene popravke i izmjene poništavaju garanciju. Proizvođač nije odgovoran za štetu nastalu nepravilnom instalacijom ili upotrebom sistema. Budući da su tehnički podaci podložni stalnim promjenama, proizvođač zadržava pravo na karakteristike proizvoda i druge promjene u dizajnu koje ne utiču na parametre i korisnost proizvoda.

Najnovija verzija priručnika dostupna je za preuzimanje na www.orno.pl.

Sva prava na prevod i tumačenje i autorska prava ovog priručnika su zadržana.

1. Isključite napajanje prije bilo kakvih aktivnosti na proizvodu.
2. Ne potapajte uređaj u vodu ili druge tečnosti.
3. Ne koristite uređaj kada je njegovo kućište oštećeno.
4. Ne otvarajte uređaj i ne popravljajte ga sami.
5. Ne koristite uređaj suprotno njegovoj namjeni.
6. Nemojte direktno ili indirektno dodirivati bilo koji unutrašnji dio uređaja koji radi – opasnost od strujnog udara i/ili opekotina.
7. Obezbijedite slobodan protok vazduha.

OPIS

Elektromehaničko zvono sa funkcijom prekidača protiv zaključavanja, jednostavno za ugradnju i ugodno za upotrebu - zaštićeno od oštećenja usled prisilnog kontinuiranog rada (kada je trenutno opterećenje zvona privremeno deaktivirano, automatski se ponovo aktivira).

Dizajnirano za upotrebu u zatvorenim prostorima sa 230V AC sistemom zvona, npr. u kući, stanu, trgovini itd.

TEHNIČKI PODACI

| Model | OR-DP-MR-148/W | OR-DP-MR-149/W OR-DP-MR-149/PW | OR-DP-MR-150/W OR-DP-MR-150/PW |
|-------------------------|------------------|-----------------------------------|-----------------------------------|
| Izvor napajanja | 230V-, 50Hz | | |
| Tip prenosa | Putem žice | | |
| Tip napajanja | Napajanje (230V) | | |
| Vrsta zvona | Elektromehaničko | | |
| Zvuk | 2 tona ding-dong | | |
| Montaža | Površina | | |
| Nivo zaštite | IP20 | | |
| Jačina zvuka zvona (dB) | 80 | | |
| Materijal | ABS | | |
| Dimenzije | 120x70x38mm | 110 x 110 x 39mm | 162x105x36mm |
| Neto težina | 0,161kg | 0,226kg | 0,30kg |

SIGURNOST I ODRŽAVANJE

Održavanje treba izvoditi samo kada je napajanje isključeno.

Za čišćenje koristite samo mekanu i suhu krpu.

Ne koristite hemijska sredstva za čišćenje.

Ne pokrivajte proizvod.

Osigurajte slobodan pristup vazduhu.

