

**Model: OR-PRE-450  
OR-PRE-451**

**ORNO-LOGISTIC Sp. z o.o.**  
ul. Rolników 437  
44-141 Gliwice, POLAND  
tel. (+48) 32 43 43 110

**(ME/HR/BIH) Digitalni uklopni sat s astro programom, 1 kanal;  
Digitalni uklopni sat s astro programom, 2 kanala;**

**(ME/HR/BIH) UPUTSTVA ZA BEZBJEDNU UPORABU!**

Prije upotrebe uređaja, pročitajte ovo uputstvo za upotrebu i sačuvajte ga za buduću upotrebu. Samostalni popravci i modifikacije za posljedicu imaju gubitak jamstva. Proizvođač nije odgovoran za štetu koja može biti uzrokovana neispravnom montažom i rukovanjem uređajem. S obzirom na to da su tehnički podaci podložni stalnim izmjenama, proizvođač zadržava pravo izmjene karakteristika proizvoda i uvođenja različitih konstrukcijskih rješenja bez pogoršanja parametara proizvoda ili funkcionalnog kvaliteta. Trenutačna verzija Priručnika se može preuzeti sa support.orno.pl. Sva prava na prevod/tumačenje i autorska prava u vezi sa ovim Priručnikom su zadržana.

1. Ne koristite uređaj suprotno njegovoj namjeni.
2. Prije bilo kakvih aktivnosti na proizvodu, isključite napajanje.
3. Ne uranjajte uređaj u vodu ili bilo koju drugu tečnost.
4. Nemojte koristiti uređaj kada je njegovo kućište oštećeno.
5. Ne otvarajte uređaj i ne popravljajte isti sami.
6. Ovaj proizvod je namijenjen za upotrebu u zatvorenom prostoru.
7. Uređaj je dizajniran da radi svojim maksimalnim opsegom opterećenja.



*Svako domaćinstvo je korisnik električne i elektronske opreme i samim tim potencijalni proizvođač opasnog otpada po ljude i životnu sredinu od prisustva opasnih materija, smjesa i komponenti u opremi. S druge strane, otpadna oprema je vrijedan materijal, od koga možemo da recikliramo sirovine kao što su bakar, kalaj, staklo, gvožđe i drugo. Simbol precrtane kante za smeće postavljen na opremi, ambalaži ili dokumentima priloženim uz nju ukazuje na neophodnost odvojenog prikupljanja otpadne električne i elektronske opreme. Ovako označeni proizvodi, pod prijetnjom kazne, ne smiju se odlagati u običan otpad zajedno sa drugim otpadom. Označavanje takođe znači da je oprema stavljena na tržište nakon 13. avgusta 2005. godine. Odgovornost korisnika je da otpadnu opremu preda na određeno sabirno mjesto radi odgovarajućeg tretmana. Korišćena oprema se takođe može vratiti prodavcu u slučaju kupovine novog proizvoda u iznosu koji nije veći od nove kupljene opreme iste vrste. Informacije o raspoloživom sistemu prikupljanja otpadne električne opreme možete pronaći na informativnom mjestu prodavnice i u opštinskoj kancelariji. Pravilno rukovanje otpadnom opremom sprječava negativne posljedice po životnu sredinu i zdravlje ljudi!*

05/2022

## ELEMENTI UREĐAJA

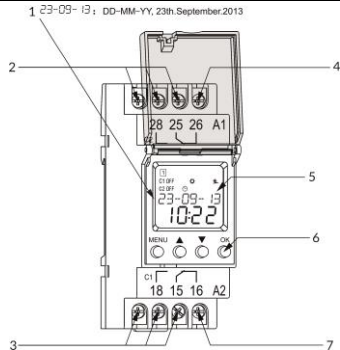

1. Format datuma: DD-MM-GG
2. Kanal izlaza 2 (OR-PRE-451)
3. Kanal izlaza 1
4. Terminal napajanja A1
5. LCD ekran
6. Tipke za upravljanje
7. Terminali napajanja A2

## Dimenzije

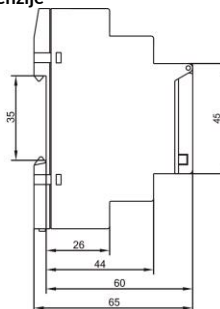
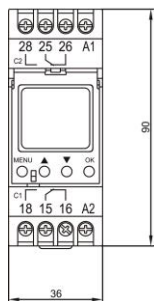

| Tehnički podaci              |  |
|------------------------------|--|
| Terminali napajanja          | A1-A2                                    |
| Nominalni napon              | 24-264V AC/DC                            |
| Nazivna frekvencija          | 50/60Hz, 0                               |
| Potrošnja snage              | 1W (OR-PRE-450),<br>2W (OR-PRE-451),     |
| Odstupanje napona napajanja  | ±10%                                     |
| Broj kanala                  | 1 OR-PRE-450<br>2 OR-PRE-451             |
| Broj programa                | 52 (OR-PRE-450); 100 (OR-PRE-451)        |
| Program                      | Nedjeljno, godišnje, sa astro programom  |
| Način rada                   | Ručni, automatski, praznični, neodređeni |
| Ljetnje/zimsko vrijeme       | Isključeno, automatska promjena          |
| Vremensko odstupanje         | 1 s/dan                                  |
| Rezerva energije             | 10 godina                                |
| Očitavanje podataka          | LCD ekran s pozadinskim svjetlom         |
| Broj kontakata               | 1 C/O (OR-PRE-450)<br>2 C/O (OR-PRE-451) |
| Struja kontakata             | 16A/250V AC1; 16A/30V DC                 |
| Mehanički vijek trajanja     | 10000000                                 |
| Nazivni izolacijski napon    | 250V                                     |
| Nivo zaštite                 | IP20                                     |
| Radna temperatura            | -20 °C ~ 55 °C                           |
| Dopuštena relativna vlažnost | ≤50%                                     |
| Temperatura prilikom čuvanja | -30 °C ~ 70 °C                           |
| Veličina žice                | 1mm <sup>2</sup> -4mm <sup>2</sup>       |
| Moment pritezanja            | 0.5Nm                                    |
| Montaža                      | DIN TH-35 (EN60715)                      |
| Dimenzije                    | 90x36x64 mm                              |
| Standard                     | EN60730-1/EN60730-2-7                    |

| ME/HR/BIH  | Digitalni uklopni sat s astro programom<br><i>Uputstva za upotrebu</i>   |               |  |    |           |    |           |   |                 |   |                         |   |                    |   |                        |   |                         |   |                 |   |                 |   |                    |   |                     |      |                        |
|--|--|---------------|--|----|-----------|----|-----------|---|-----------------|---|-------------------------|---|--------------------|---|------------------------|---|-------------------------|---|-----------------|---|-----------------|---|--------------------|---|---------------------|------|------------------------|
| <b>KARAKTERISTIKE</b>  |  |               |  |    |           |    |           |   |                 |   |                         |   |                    |   |                        |   |                         |   |                 |   |                 |   |                    |   |                     |      |                        |
| <p>Ovaj višefunkcionalni uklopni sat omogućuje uštedu električne energije i olakšava upotrebu raznih električnih uređaja. Ugrađeni uklopni sat s astro programom izračunava izlazak i zalazak sunca unutar određenog geografskog područja i vremenske zone. Ovaj sat uključuje i isključuje napajanje unutar određenog vremenskog perioda, a 52 ili 100 dostupnih programa omogućuju vam da podešavanje prilagodite svojim potrebama. Vrste programa: nedjeljni, godišnji ili astro program. Načini rada: ručni, automatski, praznični, neodređeni. Uređaj je savršen izbor za upravljanje radom svjetiljki, grijača vode, motora, pumpi itd. Uređaj ima ugrađenu bateriju koja održava podešavanja sata u slučaju pada mreže.</p> |  |               |  |    |           |    |           |   |                 |   |                         |   |                    |   |                        |   |                         |   |                 |   |                 |   |                    |   |                     |      |                        |
| <b>FUNKCIJE</b>  |  |               |  |    |           |    |           |   |                 |   |                         |   |                    |   |                        |   |                         |   |                 |   |                 |   |                    |   |                     |      |                        |
| <ul style="list-style-type: none"> <li>- astro i godišnji program,</li> <li>- 10-godišnja rezerva energije (litijumska baterija),</li> <li>- 52 programa (OR-PRE-450); 100 programa (OR-PRE-451),</li> <li>- poklopac koji se može hermetički zatvoriti na prednjem panelu, jednostavno podešavanje uz pomoć 4 tipke,</li> <li>- automatska promjena ljetnjeg/zimskog vremena</li> <li>- LCD ekran sa pozadinskim svjetlom,</li> <li>- praznični način rada,</li> <li>- neodređeni način rada,</li> <li>- 1-kanal (OR-PRE-450), 2-kanala (OR-PRE-451)</li> <li>- automatski prenos dana u nedjelji,</li> <li>- 24-264V AC/DC ulazni napon,</li> <li>- širina 2 modula (2x18 mm), montirano na DIN šipku TH-35</li> </ul>           |  |               |  |    |           |    |           |   |                 |   |                         |   |                    |   |                        |   |                         |   |                 |   |                 |   |                    |   |                     |      |                        |
| <b>RAD UREĐAJA</b>   |  |               |  |    |           |    |           |   |                 |   |                         |   |                    |   |                        |   |                         |   |                 |   |                 |   |                    |   |                     |      |                        |
| <p><b>Ekran:</b></p>   | <p><b>Legenda simbola</b></p> <table border="0"> <tr> <td>1 2 3 4 5 6 7</td> <td>— Dani u sedmici, ponedjeljak, utorak... nedjelja.</td> </tr> <tr> <td>C1</td> <td>— Kanal 1</td> </tr> <tr> <td>C2</td> <td>— Kanal 2</td> </tr> <tr> <td>☐</td> <td>— Status releja</td> </tr> <tr> <td>☉</td> <td>— Automatski način rada</td> </tr> <tr> <td>☽</td> <td>— Ručni način rada</td> </tr> <tr> <td>☼</td> <td>— Praznični način rada</td> </tr> <tr> <td>☼</td> <td>— Neodređeni način rada</td> </tr> <tr> <td>☼</td> <td>— Izlazak sunca</td> </tr> <tr> <td>☼</td> <td>— Zalazak sunca</td> </tr> <tr> <td>☼</td> <td>— Zimsko razdoblje</td> </tr> <tr> <td>☼</td> <td>— Ljetnje razdoblje</td> </tr> <tr> <td>Prog</td> <td>— Podešavanje programa</td> </tr> </table> | 1 2 3 4 5 6 7 | — Dani u sedmici, ponedjeljak, utorak... nedjelja. | C1 | — Kanal 1 | C2 | — Kanal 2 | ☐ | — Status releja | ☉ | — Automatski način rada | ☽ | — Ručni način rada | ☼ | — Praznični način rada | ☼ | — Neodređeni način rada | ☼ | — Izlazak sunca | ☼ | — Zalazak sunca | ☼ | — Zimsko razdoblje | ☼ | — Ljetnje razdoblje | Prog | — Podešavanje programa |
| 1 2 3 4 5 6 7  | — Dani u sedmici, ponedjeljak, utorak... nedjelja.   |               |  |    |           |    |           |   |                 |   |                         |   |                    |   |                        |   |                         |   |                 |   |                 |   |                    |   |                     |      |                        |
| C1   | — Kanal 1  |               |  |    |           |    |           |   |                 |   |                         |   |                    |   |                        |   |                         |   |                 |   |                 |   |                    |   |                     |      |                        |
| C2   | — Kanal 2  |               |  |    |           |    |           |   |                 |   |                         |   |                    |   |                        |   |                         |   |                 |   |                 |   |                    |   |                     |      |                        |
| ☐  | — Status releja  |               |  |    |           |    |           |   |                 |   |                         |   |                    |   |                        |   |                         |   |                 |   |                 |   |                    |   |                     |      |                        |
| ☉  | — Automatski način rada  |               |  |    |           |    |           |   |                 |   |                         |   |                    |   |                        |   |                         |   |                 |   |                 |   |                    |   |                     |      |                        |
| ☽  | — Ručni način rada   |               |  |    |           |    |           |   |                 |   |                         |   |                    |   |                        |   |                         |   |                 |   |                 |   |                    |   |                     |      |                        |
| ☼  | — Praznični način rada   |               |  |    |           |    |           |   |                 |   |                         |   |                    |   |                        |   |                         |   |                 |   |                 |   |                    |   |                     |      |                        |
| ☼  | — Neodređeni način rada  |               |  |    |           |    |           |   |                 |   |                         |   |                    |   |                        |   |                         |   |                 |   |                 |   |                    |   |                     |      |                        |
| ☼  | — Izlazak sunca  |               |  |    |           |    |           |   |                 |   |                         |   |                    |   |                        |   |                         |   |                 |   |                 |   |                    |   |                     |      |                        |
| ☼  | — Zalazak sunca  |               |  |    |           |    |           |   |                 |   |                         |   |                    |   |                        |   |                         |   |                 |   |                 |   |                    |   |                     |      |                        |
| ☼  | — Zimsko razdoblje   |               |  |    |           |    |           |   |                 |   |                         |   |                    |   |                        |   |                         |   |                 |   |                 |   |                    |   |                     |      |                        |
| ☼  | — Ljetnje razdoblje  |               |  |    |           |    |           |   |                 |   |                         |   |                    |   |                        |   |                         |   |                 |   |                 |   |                    |   |                     |      |                        |
| Prog   | — Podešavanje programa   |               |  |    |           |    |           |   |                 |   |                         |   |                    |   |                        |   |                         |   |                 |   |                 |   |                    |   |                     |      |                        |
| <p>Kada se primjenjuje spoljašnje napajanje i kada je pritisnut bilo koji od četiri tastera, ekran će biti osvijetljen. U suprotnom, samo će simboli biti prikazani na ekranu.</p>   |  |               |  |    |           |    |           |   |                 |   |                         |   |                    |   |                        |   |                         |   |                 |   |                 |   |                    |   |                     |      |                        |

## Tipke

**MENU**  Otvorite glavni odabir  
 Povratak na glavni odabir

**OK**  Potvrdite odabir





**▲**  Odaberite  
 Povećajte numeričku vrijednost

**▼**  Odaberite  
 Smanjite numeričku vrijednost

**▲▼**  C1 - Ručni način rada

**▼OK**  C2 - Ručni način rada (OR-PRE-451)

## Maksimalna upotrebljiva snaga:

|   |   |   |   |   |
|---|---|---|---|---|
|  |  |  |  |  |
| 2300W   | 2300W   | 1000W   | 500W  | 500W  |

## DIJAGRAM OŽIČENJA

### OR-PRE-450

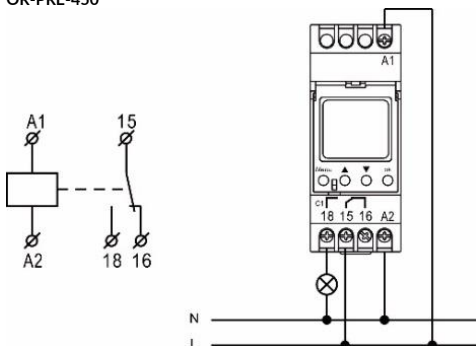

### OR-PRE-451

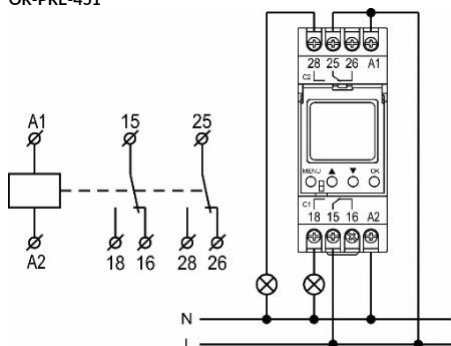

## GLAVNI MENI

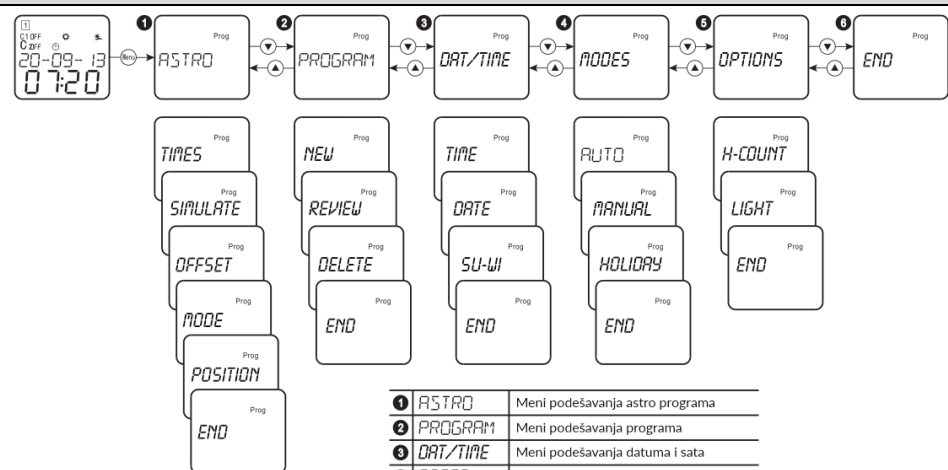

Pritisnite tipku **MENU** da biste unijeli podešavanje menija. Na ekranu će se pojaviti simbol **Prog**. Ako ne učinite ništa u periodu od jednog minuta, uređaj će automatski izaći iz podešavanja. Odaberite željeni meni pritiskom na tipke **▲▼**

## PRVA UPOTREBA

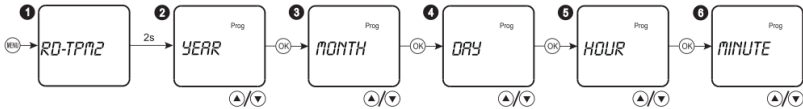

- 1 Pritisnite tipku **MENU** i na ekranu će se prikazati naziv modela na 2 sekunde.
- 2 Odaberite odgovarajuću godinu uz pomoć tipki ▲▼ i pritisnite tipku **OK**.
- 3 Odaberite odgovarajući mjesec uz pomoć tipki ▲▼ i pritisnite tipku **OK**.
- 4 Odaberite odgovarajući dan uz pomoć tipki ▲▼ i pritisnite tipku **OK**.
- 5 Odaberite odgovarajući sat uz pomoć tipki ▲▼ i pritisnite tipku **OK**.
- 6 Odaberite minut uz pomoć tipki ▲▼ i pritisnite tipku **OK**.

**Napomena:** Ako podešavanje nije završeno, a ništa niste učinili 2 minuta, uređaj će se isključiti. Pritiskom na bilo koju tipku možete ponovno uključiti ekran.

## ASTRO NAČIN RADA

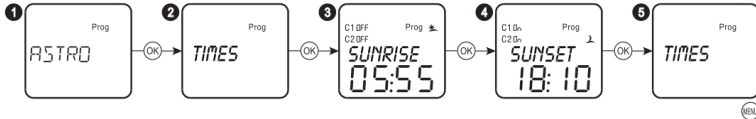

- 1 Odaberite **ASTRO** i pritisnite tipku **OK**.
- 2 Odaberite **TIMES** i pritisnite tipku **OK**.
- 3 Prikaz vremena izlaska sunca.
- 4 Prikaz vremena zalaska sunca.
- 5 Izlazak iz podešavanja pritiskom na tipku **MENU**.

Provjerite astro vrijeme na određeni dan:

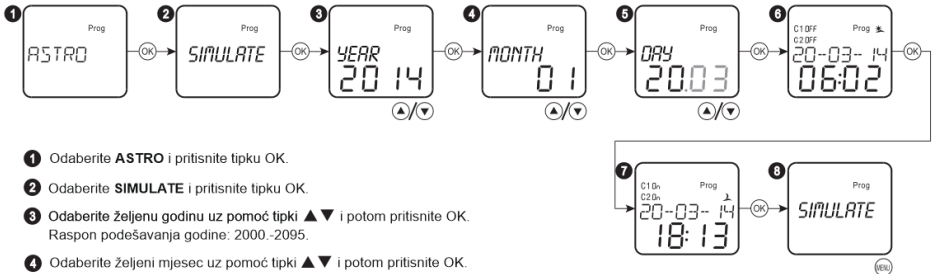

- 1 Odaberite **ASTRO** i pritisnite tipku **OK**.
- 2 Odaberite **SIMULATE** i pritisnite tipku **OK**.
- 3 Odaberite željenu godinu uz pomoć tipki ▲▼ i potom pritisnite **OK**. Raspon podešavanja godine: 2000.-2095.
- 4 Odaberite željeni mjesec uz pomoć tipki ▲▼ i potom pritisnite **OK**.
- 5 Odaberite željeni dan uz pomoć tipki ▲▼ i potom pritisnite **OK**.
- 6 Prikaz vremena izlaska sunca.
- 7 Prikaz vremena zalaska sunca.
- 8 Izlazak iz podešavanja pritiskom na tipku **MENU**.

Držite tipku pritisnutom ▲ 0.5 sekundi, brzo povećajte numeričku vrijednost.  
Držite tipku pritisnutom ▼ 0.5 sekundi, brzo smanjite numeričku vrijednost.

Podesite pomjereno vrijeme:

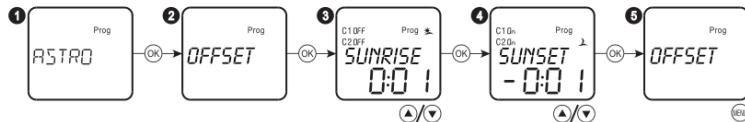

- 1 Odaberite **ASTRO** i pritisnite tipku **OK**.
- 2 Odaberite **OFFSET** i pritisnite tipku **OK**.
- 3 Odaberite **OFFSET** (pomjereno) vrijeme uz pomoć tipki ▲▼ i potom pritisnite **OK**. Raspon pomjeranja je ± 2 h.
- 4 Odaberite **OFFSET** (pomjereno) vrijeme uz pomoć tipki ▲▼ i potom pritisnite **OK**. Raspon pomjeranja je ± 2 h.
- 5 Izlazak iz podešavanja pritiskom na tipku **MENU**.

Držite tipku ▲ pritisnutom 0.5 sekundi, brzo povećajte numeričku vrijednost.  
Držite tipku ▼ pritisnutom 0.5 sekundi, brzo smanjite numeričku vrijednost.

**Podesite astro način rada:**

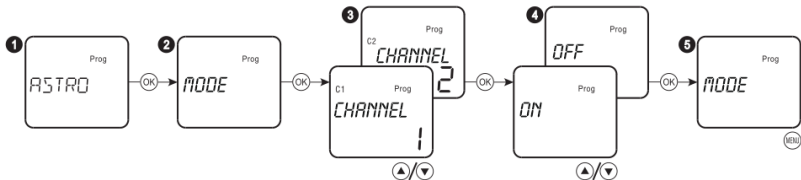

- 1 Odaberite **ASTRO** i pritisnite tipku OK.
- 2 Odaberite **MODE** i pritisnite tipku OK.
- 3 Odaberite kanal 1 ili kanal 2 uz pomoć tipki ▲▼ i potom pritisnite OK.
- 4 Odaberite ON ili OFF da biste aktivirali ili deaktivirali način rada astro uz pomoć tipki ▲▼ i potom pritisnite OK.
- 5 Izlazak iz podešavanja pritiskom na tipku MENU.

**Podešavanje geografske lokacije:**

- 1 Odaberite **ASTRO** i pritisnite tipku OK.
- 2 Odaberite **POSITION** (pozicija) i pritisnite tipku OK.
- 3 Odaberite **LATITUDE** (geografska širina) i pritisnite tipku OK.
- 4 Odaberite **SOUTH** (jug) ili **NORTH** (sjever) i pritisnite tipku OK. **SOUTH**: južna geografska širina, **NORTH**: sjeverna geografska širina
- 5 Podesite vrijednost geografske širine u stepenima uz pomoć tipki ▲▼ i potom pritisnite OK.
- 6 Podesite vrijednost geografske širine u minutama uz pomoć tipki ▲▼ i potom pritisnite OK.
- 7 Izadite iz podešavanja geografske širine uz pomoć tipke MENU.
- 8 Odaberite **LONGITUD** i pritisnite tipku OK.
- 9 Odaberite **EAST** (istok) ili **WEST** (zapad) i pritisnite tipku OK. **EAST**: istočna geografska širina, **WEST**: zapadna geografska širina
- 10 Podesite vrijednost geografske širine u stepenima uz pomoć tipki ▲▼ i potom pritisnite OK.
- 11 Podesite vrijednost geografske širine u minutama uz pomoć tipki ▲▼ i potom pritisnite OK.
- 12 Izadite iz podešavanja geografske širine uz pomoć tipke MENU.
- 13 Odaberite **T-ZONE** da biste podesili vremensku zonu i pritisnite tipku OK.
- 14 Odaberite željenu vremensku zonu uz pomoć tipki ▲▼ i potom pritisnite OK. Vremenska zona je -12~+12.
- 15 Izadite iz podešavanja pritiskom na tipku MENU.
- 16 Završite astro podešavanja.

Napomena: molimo, unesite ispravne parametre (geografska širina, dužina, vremenska zona). Ako to ne učinite, moglo bi doći do greške povezane s vremenom izlaska i zalaska sunca.

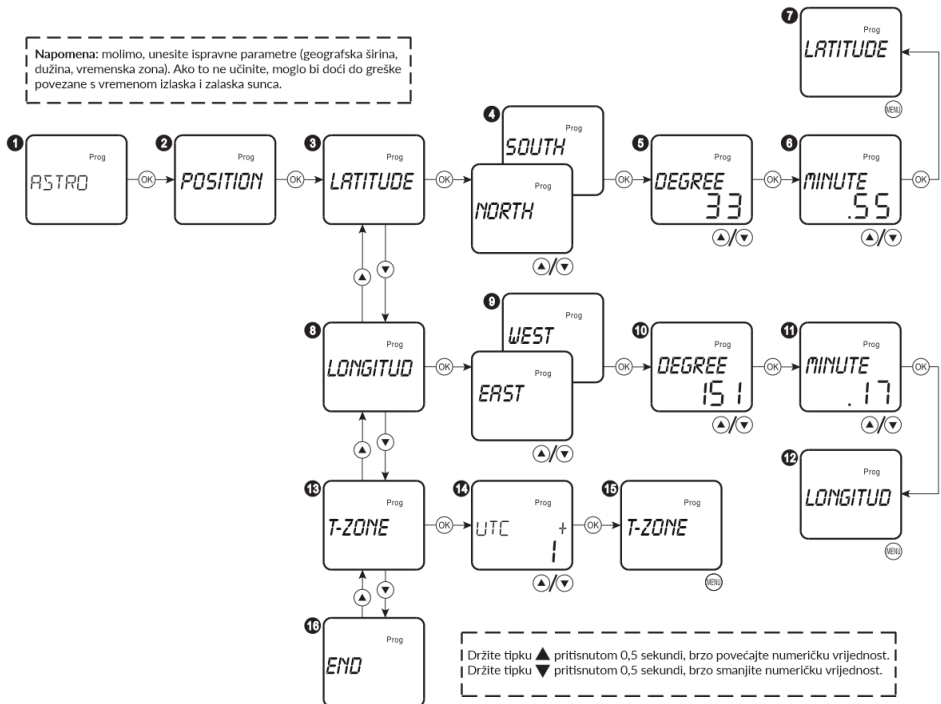

Držite tipku ▲ pritisnutom 0,5 sekundi, brzo povećajte numeričku vrijednost.  
 Držite tipku ▼ pritisnutom 0,5 sekundi, brzo smanjite numeričku vrijednost.

## PODEŠAVANJE DATUMA I SATA

### Podešavanje vremena:



1 Odaberite **DAT/TIME** i pritisnite tipku OK.

2 Odaberite **TIME** i pritisnite tipku OK.

3 Odaberite željeni sat uz pomoć tipki ▲▼ i potom pritisnite OK. Raspon podešavanja je 0~23.

4 Odaberite željeni minut uz pomoć tipki ▲▼ i potom pritisnite OK. Raspon podešavanja je 0~59.

5 Izadite iz podešavanja uz pomoć tipke MENU.

Držite tipku ▲ pritisnutom 0,5 sekundi, brzo povećajte numeričku vrijednost.  
Držite tipku ▼ pritisnutom 0,5 sekundi, brzo smanjite numeričku vrijednost.

### Podešavanje datuma:

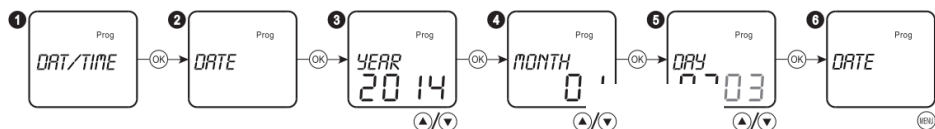

1 Odaberite **DAT/TIME** i pritisnite tipku OK.

2 Odaberite **DATE** i pritisnite tipku OK.

3 Odaberite željenu godinu uz pomoć tipki ▲▼ i potom pritisnite OK. Raspon podešavanja je 2000~2095.

4 Odaberite željeni mjesec uz pomoć tipki ▲▼ i potom pritisnite OK.

5 Odaberite željeni dan uz pomoć tipki ▲▼ i potom pritisnite OK.

6 Izadite iz podešavanja uz pomoć tipke MENU.

Držite tipku ▲ pritisnutom 0,5 sekundi, brzo povećajte numeričku vrijednost.  
Držite tipku ▼ pritisnutom 0,5 sekundi, brzo smanjite numeričku vrijednost.

### Podešavanje ljetnjeg/zimskog vremena:

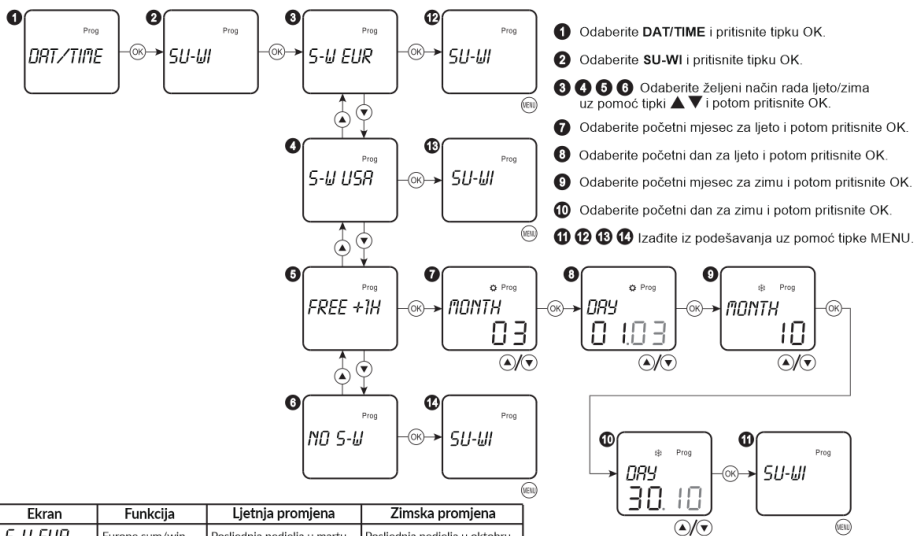

1 Odaberite **DAT/TIME** i pritisnite tipku OK.

2 Odaberite **SU-WI** i pritisnite tipku OK.

3 4 5 6 Odaberite željeni način rada ljeta/zima uz pomoć tipki ▲▼ i potom pritisnite OK.

7 Odaberite početni mjesec za ljeto i potom pritisnite OK.

8 Odaberite početni dan za ljeto i potom pritisnite OK.

9 Odaberite početni mjesec za zimu i potom pritisnite OK.

10 Odaberite početni dan za zimu i potom pritisnite OK.

11 12 13 14 Izadite iz podešavanja uz pomoć tipke MENU.

| Ekran    | Funkcija       | Ljetnja promjena            | Zimska promjena               |
|----------|----------------|-----------------------------|-------------------------------|
| S-W EUR  | Europe sum/win | Posljednja nedjelja u martu | Posljednja nedjelja u oktobru |
| S-W USA  | USA sum/win    | Druga nedjelja u martu      | Prva nedjelja u novembru      |
| FREE +1H | Free sum-win   | Slobodno programirano       | Slobodno programirano         |
| NO S-W   | No sum/win     | Ništa                       | Ništa                         |

## PODEŠAVANJE PROGRAMA

### Kreiranje novog programa:

- 1 Odaberite **PROGRAM** i pritisnite tipku OK.
- 2 Odaberite **NEW** i pritisnite tipku OK.
- 3 Prikažite broj novog programa i pritisnite tipku OK. Kada je memorija programa puna, novi program neće se kreirati i te će se na ekranu prikazati simbol FULL.
- 4 Odaberite **WEEKLY** (nedjeljno) uz pomoć tipki ▲▼ i potom pritisnite OK.
- 5 Odaberite **ANNUAL** (godišnje) uz pomoć tipki ▲▼ i potom pritisnite OK.
- 6 15 Odaberite **CHANNEL 1** ili **CHANNEL 2** uz pomoć tipki ▲▼ i potom pritisnite OK.
- 7 14 Prikažite izlazni status kanala 1. Odaberite ON ili OFF uz pomoć tipki ▲▼ i potom pritisnite OK.

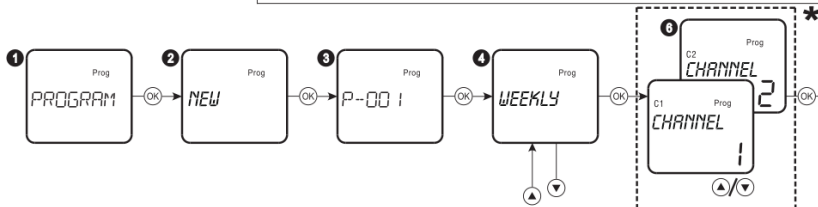
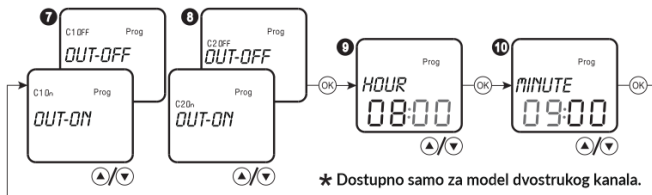
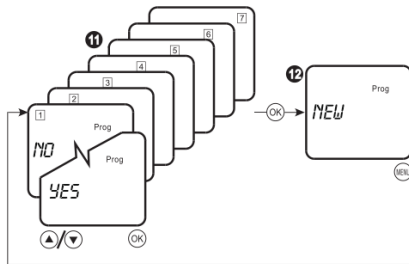

- 8 15 Prikažite izlazni status kanala 2. Odaberite ON ili OFF uz pomoć tipki ▲▼ i potom pritisnite OK.
- 9 19 Podesite sat uz pomoć tipki ▲▼ i potom pritisnite OK.
- 10 20 Podesite minut uz pomoć tipki ▲▼ i potom pritisnite OK.
- 11 Podesite aktivnost programa na dan u sedmici (od ponedjeljka do nedjelje) uz pomoć tipki ▲▼. Ako odaberete YES (da), rad programa je uključen za dan koji treperi. Ako odaberete NO (ne), program se ne koristi za dan koji treperi.

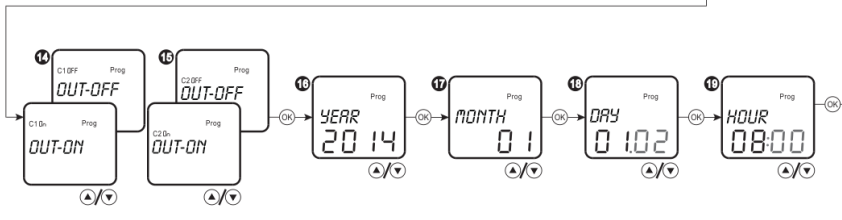
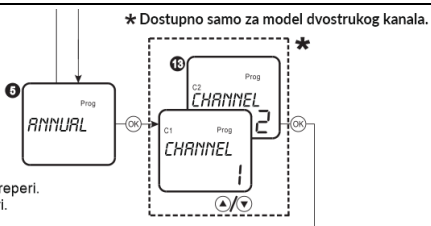

- 12 21 Izadite iz podešavanja pritiskom na tipku MENU.
- 16 Podesite godinu uz pomoć tipki ▲▼ i potom pritisnite OK.
- 17 Podesite mjesec uz pomoć tipki ▲▼ i potom pritisnite OK.
- 18 Podesite dan uz pomoć tipki ▲▼ i potom pritisnite OK.

Držite tipku ▲ pritisnutom 0,5 sekundi, brzo povećajte numeričku vrijednost.  
 Držite tipku ▼ pritisnutom 0,5 sekundi, brzo smanjite numeričku vrijednost.

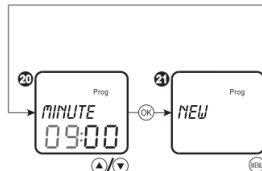

## Modifikacija programa:

- 1 Odaberite **PROGRAM** i pritisnite tisku OK.
- 2 Odaberite **REVIEW** (pregled) i pritisnite tisku OK.
- 3 Odaberite željeni program uz pomoć tipki ▲▼ i potom pritisnite OK.
- 4 Prikažite sadržaj željenog programa. Odaberite sadržaj drugog broja programa uz pomoć tipki ▲▼ i potom pritisnite OK.
- 5 Odaberite **WEEKLY** (sedmično) uz pomoć tipki ▲▼ i potom pritisnite OK.
- 6 Odaberite **ANNUAL** (godišnje) uz pomoć tipki ▲▼ i potom pritisnite OK.
- 7 14 Odaberite **CHANNEL 1** ili **CHANNEL 2** uz pomoć tipki ▲▼ i potom pritisnite OK.
- 8 15 Prikažite izlazni status kanala 1. Odaberite ON ili OFF uz pomoć tipki ▲▼ i potom pritisnite OK.

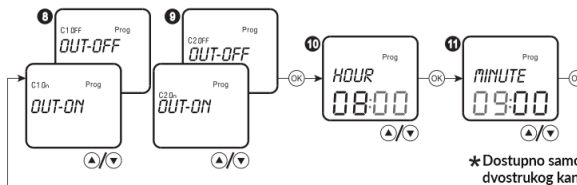
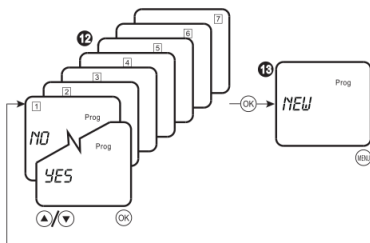

★ Dostupno samo za model dvostrukog kanala.

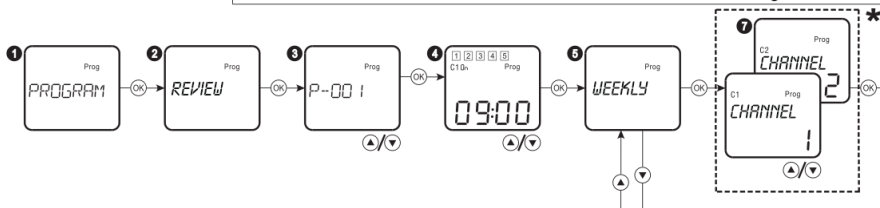

★ Dostupno samo za model dvostrukog kanala.

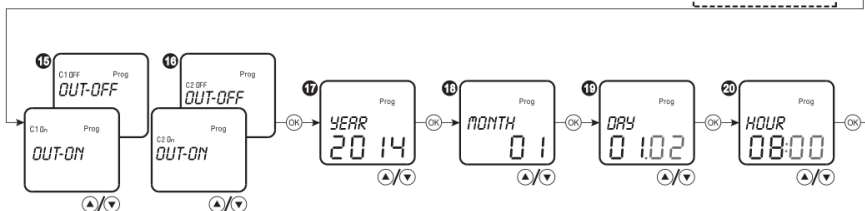
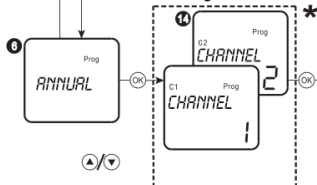

- 9 16 Prikažite izlazni status kanala 2. Odaberite ON ili OFF uz pomoć tipki ▲▼ i potom pritisnite OK.
- 10 20 Odaberite sat uz pomoć tipki ▲▼ i potom pritisnite OK.
- 11 21 Odaberite minut uz pomoć tipki ▲▼ i potom pritisnite OK.
- 12 Podesite aktivnost programa na dan u sedmici (od ponedjeljka do nedjelje) uz pomoć tipki ▲▼. Ako odaberete YES (da), rad programa je uključen za dan koji treperi. Ako odaberete NO (ne), program se ne koristi za dan koji treperi.
- 13 22 Izadite iz podešavanja pritiskom na tisku MENU
- 17 Podesite godinu uz pomoć tipki ▲▼ i potom pritisnite OK.
- 18 Podesite mjesec uz pomoć tipki ▲▼ i potom pritisnite OK.
- 19 Podesite dan uz pomoć tipki ▲▼ i potom pritisnite OK.

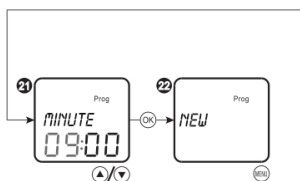

▲ Držite tisku ▲ pritisnutom 0,5 sekundi, brzo povećajte numeričku vrijednost. I Držite tisku ▼ pritisnutom 0,5 sekundi, brzo smanjite numeričku vrijednost.



## Brisanje programa:

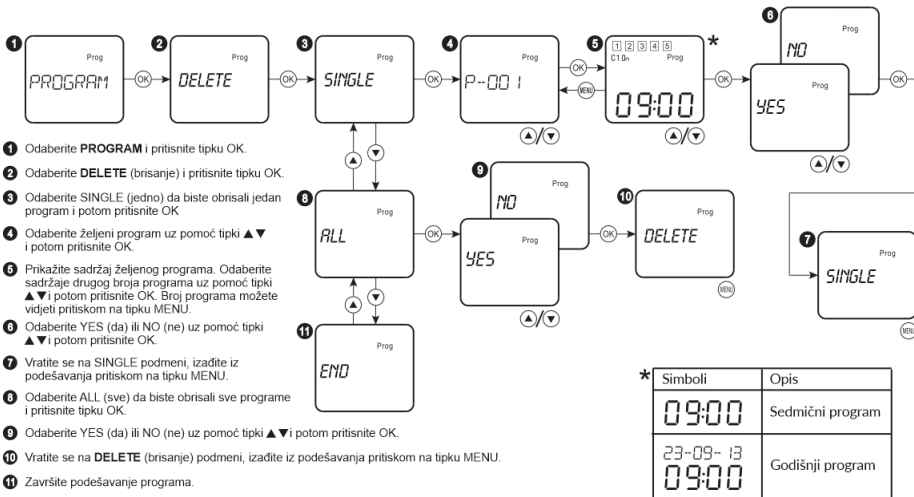

## Provjera programa:

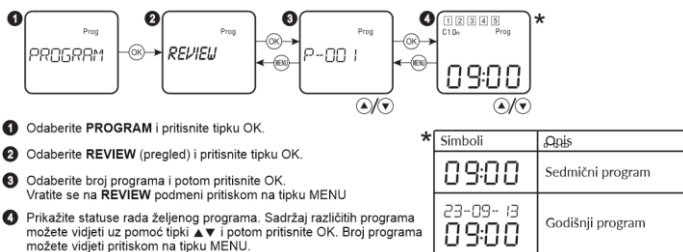

## PODEŠAVANJE NAČINA RADA

### AUTO način rada:

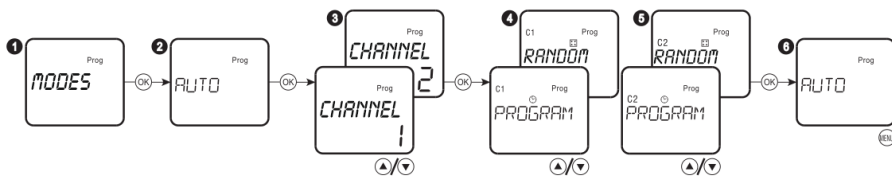

| Simboli | Funkcija              |
|---------|-----------------------|
| PROGRAM | Automatski način rada |
| RANDOM  | Nasumični način rada  |

### Praznični način rada:

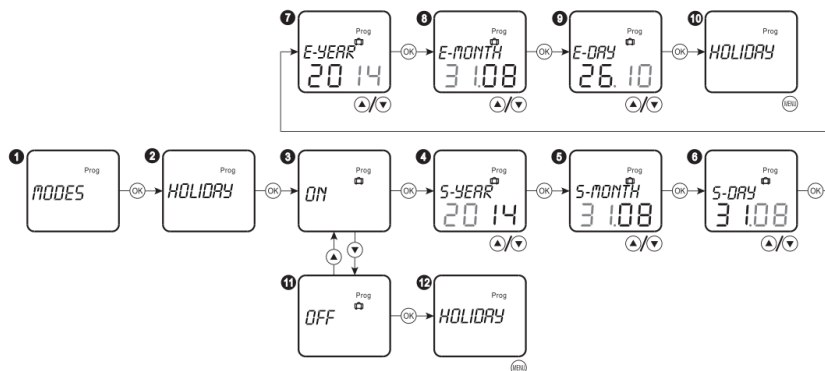

- 1 Odaberite **MODES** (načini rada) i pritisnite tipku OK.
- 2 Odaberite **HOLIDAY** (praznični) i pritisnite tipku OK.
- 3 Odaberite **ON** (uključeno) za aktivaciju prazničnog načina rada i potom pritisnite OK.
- 4 Podesite početnu godinu praznika uz pomoć tipki ▲▼ i potom pritisnite OK.
- 5 Podesite početni mjesec praznika uz pomoć tipki ▲▼ i potom pritisnite OK.
- 6 Podesite početni dan praznika uz pomoć tipki ▲▼ i potom pritisnite OK.
- 7 Podesite završnu godinu praznika uz pomoć tipki ▲▼ i potom pritisnite OK.
- 8 Podesite završni mjesec praznika uz pomoć tipki ▲▼ i potom pritisnite OK.
- 9 Podesite završni dan praznika uz pomoć tipki ▲▼ i potom pritisnite OK.
- 10 Vratite se na meni **HOLIDAY** (praznični). Izađite iz podešavanja pritiskom na tipku MENU.
- 11 Odaberite **OFF** (isključeno) za deaktivaciju prazničnog načina rada i potom pritisnite OK.
- 12 Vratite se na izbornik **HOLIDAY** (praznični). Izađite iz podešavanja pritiskom na tipku MENU.

Držite tipku ▲ pritisnutom 0,5 sekundi, brzo povećajte numeričku vrijednost.  
 Držite tipku ▼ pritisnutom 0,5 sekundi, brzo smanjite numeričku vrijednost.

### Ručni način rada:

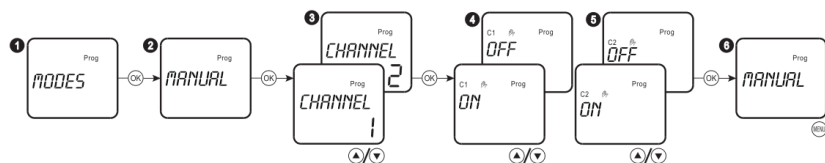

- 1 Odaberite **MODES** (načini rada) i pritisnite tipku OK.
- 2 Odaberite **MANUAL** (ručni) podmenii pritisnite tipku OK.
- 3 Odaberite **CHANNEL 1** ili **CHANNEL 2** uz pomoć tipki ▲▼ i potom pritisnite OK
- 4 Prikažite izlazni status kanala 1. Odaberite ON ili OFF uz pomoć tipki ▲▼ i potom pritisnite OK
- 5 Prikažite izlazni status kanala 2. Odaberite ON ili OFF uz pomoć tipki ▲▼ i potom pritisnite OK
- 6 Izađite iz podešavanja uz pomoć tipke MENU.

### DODATNE OPCIJE

#### Pozadinsko svjetlo:

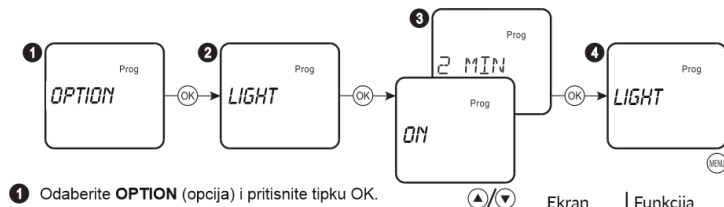

- 1 Odaberite **OPTION** (opcija) i pritisnite tipku OK.
- 2 Odaberite **LIGHT** (svjetlo) podmeni i pritisnite tipku OK.
- 3 Odaberite **ON** ili **2 MIN** uz pomoć tipki ▲▼ i potom pritisnite OK
- 4 Izađite iz podešavanja uz pomoć tipke MENU.

| Ekran | Funkcija                                |
|-------|---|
| ON    | Uključite ON za pozadinsko svjetlo      |
| 2 MIN | Isključite 2 minuta nakon zadnjeg unosa |

### Brojač sati:

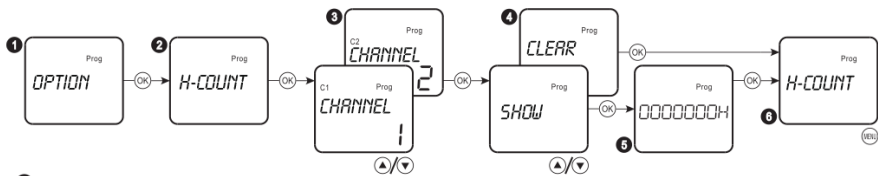

- 1 Odaberite **OPTION** (opcija) i pritisnite tipku OK.
- 2 Odaberite **H-COUNT** podmeni i pritisnite tipku OK.
- 3 Odaberite **CHANNEL 1** ili **CHANNEL 2** uz pomoć tipki ▲▼ i potom pritisnite OK
- 4 Odaberite **SHOW** (prikaži) ili **CLEAR** (obriši) uz pomoć tipki ▲▼ i potom pritisnite OK
- 5 Prikažite vrijeme rada. Minimalna jedinica vremena je sat. Izadite pritiskom na tipku OK nakon pregleda.
- 6 Izadite iz podešavanja pritiskom na tipku MENU.

### Odaberite jezik izbornika:

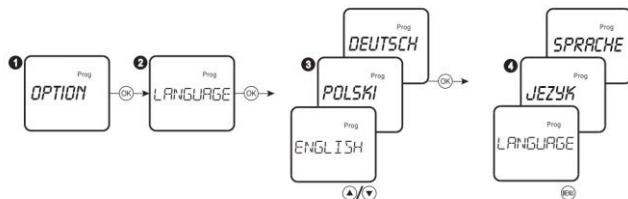

- 1 Odaberite **OPTION** (opcija) i pritisnite tipku OK.
- 2 Odaberite **LANGUAGE** (jezik) podizbornik i potom pritisnite OK.
- 3 Odaberite željeni jezik uz pomoć tipki ▲▼ i potom pritisnite OK
- 4 Izadite iz podešavanja uz pomoć tipke MENU.

### RESETOVANJE UREĐAJA

Istovremeno pritisnite četiri tipke i držite ih pritisnutim 0,5 sekunde da biste automatski resetovali. Podaci će se vratiti na fabrička podešavanja.

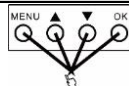

### KOMBINACIJA TIPKI

#### AUTO/RUČNO



Pritisnite tipke ▲▼ istovremeno i držite ih pritisnutim 0,5 sekundi, izlazni status kanala 1 promijenice se na RUČNO. Ako se izlazni statusi drugih načina rada mijenjaju, Ručni način rada automatski se prekida.



Pritisnite ▼ i tipku „OK“ istovremeno i držite ih pritisnutim 0,5 sekundi, izlazni status kanala 2 promijenice se na RUČNO. Ako se izlazni statusi drugih načina rada mijenjaju, Ručni način rada automatski se prekida (OR-PRE-451).

#### PERM UKLJUČENO/ PERM ISKLJUČENO



Pritisnite tipke ▲▼ istovremeno i držite ih pritisnutim 2 sekunde, izlazni status kanala 1 promijenice se na PERM UKLJUČENO/ PERM ISKLJUČENO. Treperi (OR-PRE-451)



Pritisnite ▼ i tipku „OK“ istovremeno i držite ih pritisnutim 2 sekunde, izlazni status kanala 2 promijenice se na PERM UKLJUČENO/ PERM ISKLJUČENO. Treperi (OR-PRE-451)

|                 |  |
|-----------------|--|
| <b>AUTO</b>     | AUTO (automatski) način rada                 |
| <b>MANUAL</b>   | MANUAL (ručni) način rada                    |
| <b>PERM ON</b>  | PERMANENT ON (trajno uključeno) način rada   |
| <b>PERM OFF</b> | PERMANENT OFF (trajno isključeno) način rada |