

OR-AE-13245/W/1,4M
OR-AE-13245(GS)/W/1,4M

ORNO-LOGISTIC Sp. z o.o.
 ul. Rolników 437
 44-141 Gliwice, POLAND
 tel. (+48) 32 43 43 110

(PL) Przedłużacz biurkowy z dwoma gniazdami sieciowymi, portami USB i sprężynowym zaciskiem mocującym
 (EN) Desktop extension socket with two mains sockets, USB ports and spring clamp
 (DE) Tisch-Verlängerungskabel mit zwei Netzsteckdosen, USB-Anschlüssen und Federklemme
 (FR) Multiprise de bureau avec deux prises de courant, des ports USB et une pince de fixation
 (RU) Настольный удлинитель с двумя сетевыми розетками, USB-портами и монтажным зажимом

(PL) WSKAZÓWKI DOTYCZĄCE BEZPIECZNEGO UŻYTKOWANIA!

Przed rozpoczęciem korzystania z urządzenia, należy zapoznać się z niniejszą instrukcją obsługi oraz zachować ją na przyszłość. Dokonanie samodzielnych napraw i modyfikacji skutkuje utratą gwarancji. Producent nie odpowiada za uszkodzenia mogące wynikać z nieprawidłowego montażu i eksploatacji urządzenia. Z uwagi na fakt, że dane techniczne podlegają ciągłym modyfikacjom, Producent zastrzega sobie prawo do dokonywania zmian dotyczących charakterystyki wyrobu oraz wprowadzania innych rozwiązań konstrukcyjnych nie pogarszających parametrów i walorów użytkowych produktu. Najnowsza wersja instrukcji do pobrania na stronie support.orno.pl. Wszelkie prawa do tłumaczenia/interpretowania oraz prawa autorskie niniejszej instrukcji są zastrzeżone.

1. Wszelkie czynności wykonuj przy odłączonym zasilaniu.
2. Nie zanurzaj urządzenia w wodzie i innych płynach.
3. Nie obsługuj urządzenia gdy uszkodzona jest obudowa lub kabel.
4. Nie dokonuj samodzielnych napraw.
5. Nie używaj urządzenia niezgodnie z jego przeznaczeniem.
6. Do użytku wewnątrz pomieszczeń.
7. Trzymaj z dala od dzieci.
8. Unikaj kontaktu z wodą oraz innymi przewodnikami elektrycznymi (np. metale).

(EN) DIRECTIONS FOR SAFTY USE!

Before using the device, read this manual and keep it for future reference. Making repairs and modifications by yourself will result in the loss of warranty. The manufacturer is not liable for damage that may result from incorrect installation and operation of the device. Due to the fact that the technical data are subject to continuous modifications, the Manufacturer reserves the right to amend the characteristics of the product and introduce other design solutions that do not impair the parameters and usefulness of the product. The current version of manual can be downloaded from the website support.orno.pl. All rights to translation/interpretation and copyrights in this manual are reserved.

1. Disconnect the power supply before any activities on the product.
2. Do not immerse the device in water or other fluids.
3. Do not operate the device when its housing or cable is damaged.
4. Do not repair the device by yourselves.
5. Do not use the device against its intended use.
6. This product is intended for indoor use.
7. Keep away from children.
8. Avoid contact with water and other electric conductors (e.g. metals).

(DE) ANWEISUNGEN ZUR SICHEREN VERWENDUNG!

Machen Sie sich mit dem Inhalt der Bedienungsanleitung vertraut, bevor sie mit der Nutzung der Anlage beginnen. Die Durchführung eigenmächtiger Reparaturen und Modifikationen hat den Verlust der Garantie zur Folge. Der Hersteller haftet für Beschädigungen nicht, die sich aus der nicht fachgerechten Montage oder Einsatz der Anlage ergeben. Da technische Daten ständigen Modifikationen unterliegen, behält sich der Hersteller das Recht vor, Änderungen bezüglich Erzeugnischarakteristik und anderer Konstruktionsänderungen vorzunehmen, die Parameter und Nutzwerte des Produkts nicht beeinträchtigen. Die neueste Version der Bedienungsanleitung ist verfügbar zum Download unter support.orno.pl. Alle Rechte auf Übersetzung/Auslegung sowie Urheberrechte dieser Bedienungsanleitung sind vorbehalten.

1. Alle Arbeiten dürfen nur bei abgeschalteter Stromversorgung durchgeführt werden.
2. Tauchen Sie die Einrichtung niemals in Wasser oder anderen Flüssigkeiten.
3. Bedienen Sie die Einrichtung nicht, wenn das Gehäuse oder Kabel beschädigt ist.
4. Nehmen Sie keine Reparaturen selbst vor.
5. Verwenden Sie die Einrichtung nur ordnungsgemäß.
6. Das Produkt ist für Innenbereich geeignet.
7. Außer Reichweite von Kindern bewahren.
8. Vermeiden Sie den Kontakt mit Wasser und anderen elektrischen Leitern (z. B. Metallen).

(FR) CONSEILS POUR UNE UTILISATION SÛRE!

Avant d'utiliser l'appareil pour la première fois, lisez cette notice d'utilisation et gardez-la précieusement pour toute utilisation future de l'appareil. Les réparations et les modifications effectuées par un non professionnel entraînent une perte de garantie. Le fabricant décline toute responsabilité des dommages qui pourraient résulter d'une mauvaise installation ou exploitation de l'appareil. Étant donné que les spécifications techniques peuvent être modifiées, le fabricant se réserve le droit d'apporter des modifications aux caractéristiques techniques du produit et d'introduire d'autres solutions qui n'ont pas d'impact sur les paramètres techniques et la facilité d'utilisation de l'appareil. La dernière version du manuel d'utilisation est disponible en téléchargement libre sur le site internet support.orno.pl. Tous les droits de traduction/d'interprétation et les droits d'auteur de ce manuel sont réservés.

1. Effectuez toutes les activités avec l'alimentation coupée.
2. Ne pas plonger l'appareil dans l'eau ou d'autres liquides.
3. Ne pas faire fonctionner l'appareil si le boîtier ou le câble est endommagé.
4. Ne pas faire des réparations soi-même.
5. Utiliser l'appareil conformément à sa destination.
6. L'appareil a été conçu pour un usage intérieur.
7. Tenir hors de portée des enfants.
8. Évitez tout contact avec l'eau et d'autres conducteurs électriques (par ex. métaux).

(RU) СОВЕТЫ ПО БЕЗОПАСНОМУ ИСПОЛЬЗОВАНИЮ!

Перед началом использования устройства необходимо изучить настоящую инструкцию по эксплуатации и сохранить ее для будущего использования. Самостоятельный ремонт и модификация приводят к потере гарантии. Производитель не несет ответственности за повреждения, которые могут возникнуть из-за неправильного монтажа или эксплуатации устройства. Ввиду постоянных модификаций технических данных Производитель оставляет за собой право вносить изменения в описание изделия и вносить прочие конструкционные изменения, не влияющие отрицательно на параметры и эксплуатационные качества изделия. Последняя версия инструкции доступна для скачивания на сайте support.orno.pl. Все права на перевод/интерпретацию и авторские права настоящей инструкции защищены.

1. Все действия следует выполнять при отключенном электропитании.
2. Не погружайте изделие в воду и другие жидкости.
3. Не эксплуатируйте устройство при повреждении корпуса или кабеля.
4. Не проводите самостоятельных ремонтов.
5. Не используйте изделие не по назначению.
6. Прибор пригоден исключительно для использования в сухой среде.
7. Беречь в месте, недоступном для детей.
8. Évitez tout contact avec l'eau et d'autres conducteurs électriques (par ex. métaux).

	<p>Każde gospodarstwo jest użytkownikiem sprzętu elektrycznego i elektronicznego, a co za tym idzie potencjalnym wytwórcą niebezpiecznego dla ludzi i środowiska odpadu, z tytułu obecności w sprzęcie niebezpiecznych substancji, mieszanin oraz części składowych. Z drugiej strony zużyty sprzęt to cenny materiał, z którego możemy odzyskać surowce takie jak miedź, cyna, szkło, żelazo i inne. Symbol przekreślonego kosza na śmieci umieszczony na sprzęcie, opakowaniu lub dokumentach do niego dołączonych wskazuje na konieczność selektywnego zbierania zużytego sprzętu elektrycznego i elektronicznego. Wyrobów tak oznaczonych, pod karą grzywny, nie można wyrzucić do zwykłych śmieci razem z innymi odpadami. Oznakowanie oznacza jednocześnie, że sprzęt został wprowadzony do obrotu po dniu 13 sierpnia 2005r. Obowiązkiem użytkownika jest przekazanie zużytego sprzętu do wyznaczonego punktu zbiórki w celu właściwego jego przetworzenia. Zużyty sprzęt może zostać również oddany do sprzedawcy, w przypadku zakupu nowego wyrobu w ilości nie większej niż nowy kupowany sprzęt tego samego rodzaju. Informacje o dostępnym systemie zbierania zużytego sprzętu elektrycznego można znaleźć w punkcie informacyjnym sklepu oraz w urzędzie miasta/gminy. Odpowiednie postępowanie ze zużytym sprzętem zapobiega negatywnym konsekwencjom dla środowiska naturalnego i ludzkiego zdrowia!</p> <p>Every household is a user of electrical and electronic equipment and therefore a potential producer of hazardous waste to humans and the environment from the presence of hazardous substances, mixtures and components in the equipment. On the other hand, waste equipment is a valuable material, from which we can recover raw materials such as copper, tin, glass, iron and others. The symbol of a crossed-out rubbish bin placed on the equipment, packaging or documents attached thereto indicates the necessity of separate collection of waste electrical and electronic equipment. Products marked in this way, under penalty of a fine, may not be disposed of in ordinary waste together with other waste. The marking also means that the equipment was placed on the market after the 13th August 2005. It is the user's responsibility to hand over the waste equipment to a designated collection point for proper treatment. Used equipment may also be returned to the seller in case of purchase of a new product in a quantity not greater than the new purchased equipment of the same type. Information about the available waste electrical equipment collection system can be found at the information point of the shop and in the municipal office. Proper handling of waste equipment prevents negative consequences for the environment and human health!</p> <p>Jeder Haushalt ist ein Anwender von Elektro- und Elektronikgeräten und damit ein potenzieller Erzeuger von Abfällen, die für Mensch und Umwelt aufgrund des Vorhandenseins von gefährlichen Stoffen, Gemischen und Komponenten in den Geräten gefährlich sind. Andererseits sind Altgeräte ein wertvoller Rohstoff, aus dem Rohstoffe wie Kupfer, Zinn, Glas, Eisen und andere zurückgewonnen werden können. Das Symbol der durchgestrichenen Mülltonne auf der Verpackung, dem Gerät oder den dazugehörigen Dokumenten, weist auf die Notwendigkeit der getrennten Sammlung von Elektro- und Elektronikgeräten hin. Auf diese Weise gekennzeichnete Produkte dürfen unter Strafe nicht zusammen mit anderen Abfällen entsorgt werden. Die Kennzeichnung weist gleichzeitig darauf hin, dass die Geräte nach dem 13 August 2005 in Verkehr gebracht wurden. Es liegt in der Verantwortung des Benutzers, die Altgeräte zur ordnungsgemäßen Behandlung an eine dafür vorgesehene Sammelstelle zu bringen. Informationen über das verfügbare System zur Sammlung von Elektroaltgeräten finden Sie in der Informationsstelle des Ladens und im Magistrat/ Gemeindegamt. Ein sachgemäßer Umgang mit Altgeräten verhindert negative Folgen für die Umwelt und die menschliche Gesundheit!</p> <p>Chaque ménage est un utilisateur d'équipements électriques et électroniques et donc un producteur potentiel de déchets dangereux pour l'homme et l'environnement du fait de la présence de substances, mélanges et composants dangereux dans les équipements. D'autre part, les déchets d'équipements sont une matière précieuse à partir de laquelle nous pouvons récupérer des matières premières telles que le cuivre, l'étain, le verre, le fer et autres. Le symbole d'une poubelle barrée d'une croix placée sur l'équipement, l'emballage ou les documents qui y sont joints indique la nécessité d'une collecte sélective des déchets d'équipements électriques et électroniques. Les produits ainsi marqués, sous peine d'amende, ne peuvent être éliminés avec les déchets ordinaires avec les autres déchets. Le marquage signifie également que l'équipement a été mis sur le marché après le 13 août 2005. Il est de la responsabilité de l'utilisateur de remettre les équipements usagés à un point de collecte désigné pour un traitement approprié. L'équipement usagé peut également être retourné au vendeur en cas d'achat d'un nouveau produit en quantité n'excédant pas celle de l'équipement neuf acheté du même type. Les informations sur le système de collecte des déchets d'équipements électriques sont disponibles au point d'information du magasin et de la bureau municipal. Une manipulation correcte des équipements de traitement des déchets permet d'éviter les conséquences négatives pour l'environnement et la santé humaine!</p> <p>Каждое хозяйство является пользователем электрического и электронного оборудования и, следовательно, потенциальным производителем опасных для людей и окружающей среды отходов по причине присутствия в оборудовании опасных веществ, смесей и компонентов. С другой стороны, использованное оборудование является ценным материалом, из которого можно извлечь сырьё, такое как медь, олово, стекло, железо и другие. Условное обозначение перечёркнутого мусорного бака, размещённое на оборудовании, упаковке или прикреплённое к нему документом, указывает на необходимость сортированного сбора отходов электрического и электронного оборудования. Изделия, обозначенные таким образом, не могут быть выброшены в обычный мусор вместе с другими отходами, в противном случае за это грозит штраф. Маркировка означает, что оборудование появилось на рынке после 13 августа 2005 года. Пользователь обязан передать использованный прибор в указанный пункт сбора для дальнейшей его переработки. Использование оборудование также может быть передано продавцу, в случае покупки нового изделия в количестве не больше, чем новое приобретаемое оборудование такого же вида. Информацию о доступной системе сбора использованного электрического оборудования можно получить в информационном пункте магазина и в городском либо районном управлении. Правильное обращение с использованным оборудованием предотвращает негативные последствия для окружающей среды и здоровья человека!</p>
--	--

05/2022

OPIS	DESCRIPTION	BESCHREIBUNG	DESCRIPTION	ОПИСАНИЕ
<p>Przedłużacz biurkowy z dwoma gniazdamися sieciowymi z uzmiennieniem oraz dwoma portami USB (typu A oraz C). Urządzenie przeznaczone do montażu wewnątrz pomieszczeń. Wyposażone w zacisk montażowy, który umożliwia przytwierdzenie przedłużacza do blatu lub biurka bez konieczności wiercenia otworów montażowych. Zacisk umożliwia montaż urządzenia na wierzchu blatu roboczego lub ukryć je pod nim. Szybka ładowarka USB (3.4A) pozwala podłączyć sprzęt multimedialny różnego typu za pomocą złącza USB A lub C.</p>	<p>Desk extension socket with two earthed mains sockets and two USB ports (USB-A and USB-C). The device is designed for indoor installation. Equipped with a mounting clamp, which allows the extension cable to be fixed to a desk or countertop without the need to drill mounting holes. The clamp allows you to mount the device on top of your work surface or hide it underneath. The fast USB charger (3.4A) allows you to connect different types of multimedia equipment via USB A or C.</p>	<p>Schreibtisch-Verlängerungssteckdose mit zwei geerdeten Netzsteckdosen und zwei USB-Anschlüssen (USB-A und USB-C). Das Gerät ist für die Installation in Innenräumen konzipiert. Ausgestattet mit einer Befestigungsklemme, mit der das Verlängerungskabel an einem Schreibtisch oder einer Arbeitsplatte befestigt werden kann, ohne dass Befestigungslöcher gebohrt werden müssen. Mit der Klemme können Sie das Gerät oben auf Ihrer Arbeitsfläche montieren oder darunter verstecken. Das schnelle USB-Ladegerät (3,4 A) ermöglicht den Anschluss verschiedener Multimedia-Geräte über USB A oder C.</p>	<p>Multiprise de bureau avec deux prises de courant avec mise à la terre et deux ports USB (type A et C). L'appareil conçu pour être monté à l'intérieur. Muni d'une pince de fixation qui permet de fixer la multiprise sur une table ou un bureau sans avoir à percer de trous de fixation. La pince permet de monter l'appareil sur le dessus du plan de travail ou de le cacher en dessous. Le chargeur USB rapide (3,4 A) vous permet de connecter différents types d'équipements multimédia via l'USB A ou C.</p>	<p>Настольный удлинитель с двумя розетками с заземлением и двумя USB-портами (типа А и С). Устройство предназначено для установки в помещении. Оснащено монтажным зажимом, который позволяет прикрепить удлинитель к столешнице или столу без необходимости сверления монтажных отверстий. Зажим позволяет закрепить устройство поверх столешницы или спрятать под ней. Быстрое зарядное USB-устройство (3,4 А) позволяет подключать различные типы мультимедийного оборудования через USB-разъем А или С.</p>

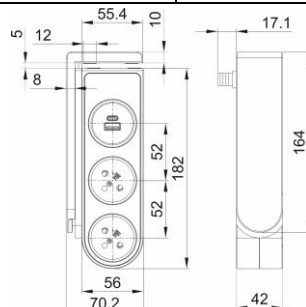

MONTAŻ		INSTALLATION		MONTAGE		INSTALLATION		УСТАНОВКА	
1. Dopasuj rozmiar zacisku do grubości blatu (zakres grubości blatu 10-60mm). 2. Podłącz kabel zasilający do gniazda sieciowego.		1. Adjust the clamp opening to the tabletop thickness (tabletop thickness range 10-60mm). 2. Plug the power cable into the mains socket.		1. Stellen Sie die Klemmöffnung auf die Dicke der Tischplatte ein (Bereich 10-60 mm). 2. Stecken Sie das Netzkabel in die Steckdose.		1. Adaptez l'ouverture de la pince à l'épaisseur du plateau de la table (épaisseur de 10 à 60 mm). 2. Branchez le câble d'alimentation dans la prise secteur.		1. Отрегулируйте ширину зажима в соответствии с толщиной столешницы (диапазон толщины столешницы 10-60 мм). 2. Подключите кабель питания к сетевой розетке.	
Dane techniczne		Technical data		Technische Daten		Caractéristiques techniques		Технические данные	
Napięcie nominalne: 230V~, 50Hz Maks. obciążenie: 3680W, 16A Ilość portów USB: 2 (Typ A i Typ C) Typy portów USB: USB A: 5.0V DC (2.4A) max. 12W USB C: 5.0V DC (3A) max. 15W Całkowita moc wyjściowa USB (port A+C): 5.0V DC (3,4A) max. 17,0W Ilość gniazd sieciowych: 2 Standard gniazd: French (typ E) - OR-AE-13245, Schuko (typ F) - OR-AE-13245(GS) Przewód: H05VV-F 3x1,5mm ² Stopień ochrony: IP20 Długość przewodu: 1,4m Waga netto: 0,482kg		Nominal voltage: 230V~, 50Hz Max. load: 3680W, 16A Number of USB ports: 2 (A-Type, C-Type) Type of USB ports: USB A: 5.0V DC (2.4A) max. 12W USB C: 5.0V DC (3A) max. 15W Total USB output power (A+C port): 5.0V DC (3,4A) max. 17,0W Number of mains sockets: 2 Socket standard: French (type E) - OR-AE-13245, Schuko (type F) - OR-AE-13245(GS) Cable: H05VV-F 3x1,5mm ² Ingress protection: IP20 Cable length: 1.4m Net weight: 0,482kg		Nennspannung: 230V~, 50Hz Max. Belastung: 3680W, 16A Anzahl der USB-Anschlüsse: 2 (A-Typ, C-Typ) Typ der USB-Anschlüsse: USB A: 5.0V DC (2.4A) max. 12W USB C: 5.0V DC (3A) max. 15W Total USB-Ausgangsleistung (Port A+C): 5.0V DC (3,4A) max. 17,0W Anzahl der Netzsteckdosen: 2 Steckdose Standard: French (Typ E) - OR-AE-13245, Schuko (Typ F) - OR-AE-13245(GS) Kabel: H05VV-F 3x1,5mm ² Schutzart: IP20 Kabellänge: 1,4m Nettogewicht: 0,482kg		Tension nominale: 230V~, 50Hz Courant maximal: 3680W, 16A; Nombre de ports USB : 2 (Type A et Type C) Types de ports USB : USB A: 5.0V DC (2.4A) max. 12W USB C: 5.0V DC (3A) max. 15W Puissance totale de sortie - USB: (ports A+C): 5.0V DC (3,4A) max. 17,0W Nombre de prise: 2 Prise de courant standard : French (type E) - OR-AE-13245, Schuko (type F) - OR-AE-13245(GS) Cable: H05VV-F 3x1,5mm ² Niveau de protection: IP20 Longueur de câble : 1,4m Poids net: 0,482kg		Номинальное напряжение: 230 В~, 50 Гц Макс. ток: 3680 Вт, 16А; Количество USB-портов: 2 (Тип А и Тип С) типы USB-портов: USB А: 5,0 В ПОСТ. ТОКА (2,4А) макс. 12 Вт USB С: 5,0В DC (3А) макс. 15 Вт полная выходная мощность USB (порт А+С): 5,0 В постоянного тока (3,4 А) макс.17,0 Вт Количество силовых вил: 2 Тип розеток: Французский (тип E) - OR-AE-13245, Schuko (тип F) - OR-AE-13245(GS) Провод: H05VV-F 3x1,5мм ² Степень защиты: IP20 длина провода: 1,4м вес нетто: 0,482 кг	
Średnia sprawność czynna	84.7%	Average active efficiency	84.7%	Durchschnittliche aktive Effizienz	84.7%	Efficacité active moyenne	84.7%	Средняя активная эффективность	84.7%
Wydajność przy niskim obciążeniu (10%)	80.0%	Efficiency at low load (10%)	80.0%	Wirkungsgrad bei niedriger Last (10%)	80.0%	Efficacité à faible charge (10%)	80.0%	Производительность при низкой нагрузке (10%)	80.0%
Pobór mocy bez obciążenia	0.05W	No-load power consumption	0.05W	Leistungsaufnahme bei Nulllast	0.05W	Consommation électrique à vide	0.05W	Потребляемая мощность без нагрузки	0.05W
Czyszczenie i konserwacja		Cleaning and maintenance		Reinigung und Wartung		Nettoyage et entretien		Очистка и техобслуживание	
Konserwacja należy wykonywać przy odłączonym zasilaniu. Czyścić wyłącznie suchymi tkaninami. Nie używać chemicznych środków czyszczących. Produkt posiada bolec uzemiający i zabezpieczenie styków. Przed podłączeniem wtyczki do gniazda sieciowego należy upewnić się, że parametry sieci są zgodne z danymi technicznymi. W przypadku uszkodzenia kabla natychmiast należy go odłączyć od gniazda zasilającego w sposób bezpieczny dla użytkownika. Nie wolno użytkować przedłużacza z uszkodzonym kablem. Kabel uszkodzony musi być wymieniony przez osobę z odpowiednimi uprawnieniami.		Maintenance should be carried out with the power disconnected. Clean only with dry cloths. Do not use chemical cleaning agents. The product has a grounding pin and safety shutters. Before connecting the plug to the mains socket, make sure that the mains parameters comply with the technical data. If the cable is damaged, immediately disconnect it from the mains socket in a safe way for the user. Do not use the extension cord with a damaged cable. A damaged cable must be replaced by a qualified person.		Führen Sie die Wartung bei abgeschalteter Stromversorgung durch. Reinigen Sie nur mit trockenen Tüchern. Verwenden Sie keine chemischen Reinigungsmittel. Das Produkt verfügt über einen Erdungsstift und Einsteckschutz. Vergewissern Sie sich vor dem Anschluss des Steckers an die Netzsteckdose, dass die Netzparameter mit den technischen Daten übereinstimmen. Im Falle einer Beschädigung des Kabels schalten Sie es sofort auf eine für den Benutzer sichere Weise ab. Verwenden Sie das Gerät nicht mit einem beschädigten Kabel. Beschädigtes Kabel musste von einer Person mit entsprechenden Befugnissen ersetzt werden.		La maintenance doit être effectuée avec une alimentation électrique déconnectée. Nettoyez uniquement avec des chiffons secs. N'utilisez pas de nettoyeurs chimiques. Le produit a une broche de mise à la terre et une protection de contacts. Avant de connecter la fiche à une prise de courant, assurez-vous que les paramètres du réseau sont conformes aux données techniques. Si le câble est endommagé, débarrassez-le immédiatement de la prise de courant d'une manière sûre pour l'utilisateur. N'utilisez pas de rallonge dont le cordon est endommagé. Un câble endommagé doit être remplacé par une personne autorisée.		Техническое обслуживание проводить при отключенном питании. Чистить исключительно сухой тканью. Не использовать химические чистящие средства. Изделие оснащено заземляющим штырем и защитными контактами. Перед тем как подключить вилку к сетевой розетке, следует убедиться, что параметры сети соответствуют техническим данным. В случае повреждения кабеля немедленно отключить от розетки питания безопасным для пользователя способом. Запрещается использовать удлинитель с поврежденным кабелем. Заменить поврежденный кабель должен квалифицированный электрик.	