



Instrukcja obsługi i montażu

Zestaw domofonowy ELUVIO

OR-DOM-RE-914



CE STOP!

Zanim przystąpisz do montażu koniecznie przeczytaj instrukcję obsługi!
Uszkodzenia wynikające z błędnego podłączenia
NIE PODLEGAJĄ NAPRAWIE Z TYTUŁU GWARANCJI



SPIS TREŚCI

1. UWAGI WSTĘPNE	2
2. CHARAKTERYSTYKA	2
3. DANE TECHNICZNE	3
4. BUDOWA ZESTAWU	3
5. SCHEMAT PODŁĄCZENIA	4
6. INSTALACJA	5
7. OBSŁUGA ZESTAWU	6
8. CZYSZCZENIE I KONSERWACJA	6

1. UWAGI WSTĘPNE

Przed rozpoczęciem korzystania z urządzenia, należy dokładnie zapoznać się z niniejszą instrukcją obsługi oraz zachować ją na przyszłość. Dokonanie samodzielnych napraw i modyfikacji skutkuje utratą gwarancji. Producent nie odpowiada za uszkodzenia mogące wynikać z nieprawidłowego montażu czy eksploatacji urządzenia. Montaż urządzenia powinien być wykonany przez osobę doświadczoną zaznajomioną z odpowiednimi przepisami dotyczącymi instalacji obowiązującymi w danym kraju lub elektryka. Z uwagi na fakt, że dane techniczne podlegają ciągłym modyfikacjom, Producent zastrzega sobie prawo do dokonywania zmian dotyczących charakterystyki wyrobu oraz wprowadzania innych rozwiązań konstrukcyjnych nie pogarszających parametrów i walorów użytkowych produktu. Dodatkowe informacje oraz wsparcie techniczne związane z produktem dostępne na www.orno.pl. Orno-Logistic Sp. z o.o. nie ponosi odpowiedzialności za skutki wynikające z nieprzestrzegania zaleceń niniejszej instrukcji. Firma Orno-Logistic Sp. z o.o. zastrzega sobie prawo do wprowadzania zmian w instrukcji – aktualna wersja do pobrania ze strony support.adviti.pl. Wszelkie prawa do tłumaczenia/interpretowania oraz prawa autorskie niniejszej instrukcji są zastrzeżone.

1. Nie używaj urządzenia niezgodnie z jego przeznaczeniem.
2. Wszelkie czynności wykonuj przy odłączonym zasilaniu.
3. Nie zanurzaj urządzenia w wodzie i innych płynach.
4. Nie obsługuj urządzenia gdy uszkodzona jest obudowa.
5. Nie zrywaj plomb ani nie otwieraj urządzenia i nie dokonuj samodzielnych napraw.
6. Produkt nie jest zabawką. Trzymać z dala od dzieci.
7. Podłączać wyłącznie w sposób podany na schematach podłączenia.

Uszkodzenia wynikające z błędnego podłączenia nie podlegają naprawie z tytułu gwarancji!



Każde gospodarstwo jest użytkownikiem sprzętu elektrycznego i elektronicznego, a co za tym idzie potencjalnym wytwórcą niebezpiecznego dla ludzi i środowiska odpadu, z tytułu obecności w sprzęcie niebezpiecznych substancji, mieszanin oraz części składowych. Z drugiej strony zużyty sprzęt to cenny materiał, z którego możemy odzyskać surowce takie jak miedź, cyna, szkło, żelazo i inne. Symbol przekreślonego kosza na śmieci umieszczany na sprzęcie, opakowaniu lub dokumentach do niego dołączonych oznacza, że produktu nie wolno wyrzucać łącznie z innymi odpadami. Oznakowanie oznacza jednocześnie, że sprzęt został wprowadzony do obrotu po dniu 13 sierpnia 2005 r.

Obowiązkiem użytkownika jest przekazanie zużytego sprzętu do wyznaczonego punktu zbiórki w celu właściwego jego przetworzenia. Informacje o dostępnym systemie zbierania zużytego sprzętu elektrycznego można znaleźć w punkcie informacyjnym sklepu oraz w urzędzie miasta/gminy. Odpowiednie postępowanie ze zużytym sprzętem zapobiega negatywnym konsekwencjom dla środowiska naturalnego i ludzkiego zdrowia!

06/2023

2. CHARAKTERYSTYKA

Domofon OR-DOM-RE-914 przeznaczony jest do montażu w budynkach jednorodzinnych. Umożliwia zdalne prowadzenie rozmowy pomiędzy panelem zewnętrznym, a unifonem oraz bezpośrednie sterowanie rygłem elektromagnetycznym, który służy do otwierania drzwi lub furtki po wywołaniu z zewnątrz.

Charakterystyka:

- niewielki rozmiar panelu zewnętrznego, który zmieści się nawet na wąskim słupku,
- montaż natynkowy (po zastosowaniu daszka ochronnego),
- unifon bezsłuchawkowy, głośnomówiący,
- dodatkowy przycisk sterowania drugim wejściem np. bramą.



3. DANE TECHNICZNE

TYP URZĄDZENIA:	jednorodzinny
SPOSÓB INSTALACJI:	4-żyłowy/3-żyłowy (patrz schemat podłączenia)
SYSTEM ŁĄCZENIA ELEKTROZACZEPU (2 żyły):	z panelem zewnętrznym/z unifonem
SYSTEM KOMUNIKACJI:	duplex

UNIFON

ILOŚĆ MELODII:	1 (dźwięk generowany elektronicznie)
NAPIĘCIE ZASILANIA:	12V DC, 2000mA
KONTROLA DOSTĘPU - STEROWANIE BRAMĄ:	tak, styk bezpotencjałowy
MONTAŻ:	natynkowy
MATERIAŁ:	Tworzywo sztuczne
WYMIARY:	137x90x26mm
WAGA NETTO:	0,14kg

PANEL ZEWNĘTRZNY

KONTROLA DOSTĘPU - STEROWANIE ELEKTROZACZEPEM:	tak, 12V DC max. 500mA
STOPIEŃ OCHRONY:	IP44
ZASILANIE:	12V DC, 2000mA
TEMPERATURA PRACY:	-25°C ~ +40°C
MONTAŻ:	natynkowy
MATERIAŁ:	ABS/aluminium
WYMIARY:	124x56x41,5mm
WAGA NETTO:	0,15kg

4. BUDOWA ZESTAWU

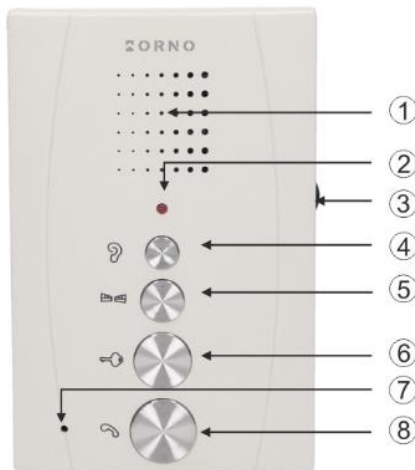

rys. 1 Budowa unifonu

UNIFON

1. Głośnik
2. Wskaźnik LED
3. Regulacja głośności
4. Dyskretny podsłuch
5. Otwarcie bramy
6. Otwarcie furtki
7. Mikrofon
8. Rozpoczęcie i zakończenie rozmowy

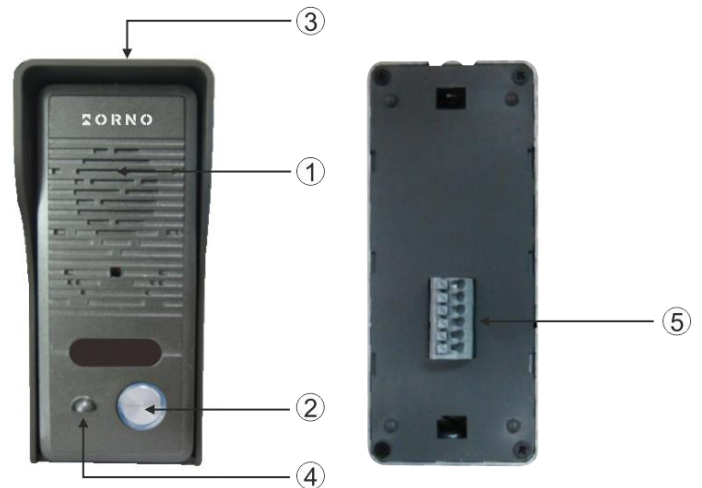

rys. 2 Budowa panelu zewnętrznego

PANEL ZEWNĘTRZNY

1. Głośnik
2. Przycisk wywołania
3. Daszek ochronny
4. Mikrofon
5. Zaciski podłączeniowe



5. SCHEMAT PODŁĄCZENIA

Zabrania się dokonywania podłączeń urządzeń będących pod napięciem! Nie przestrzeganie powyższego zalecenia może doprowadzić do trwałego uszkodzenia urządzenia i utraty zdrowia.

Schemat podłączenia elektrozaczepu do panelu zewnętrznego

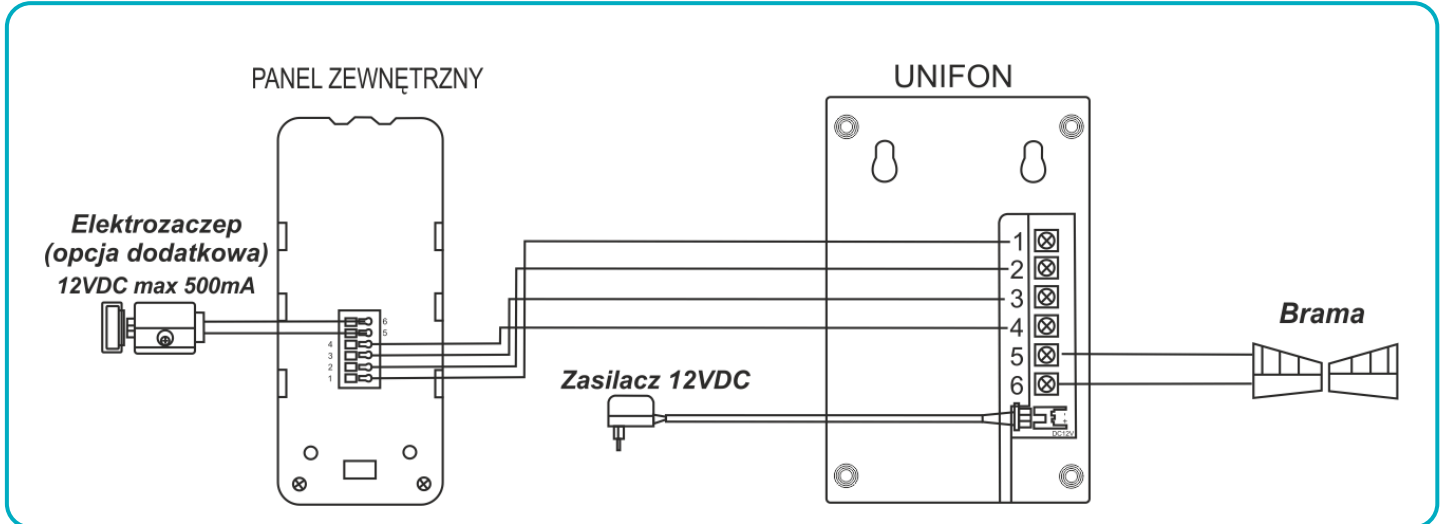

Zestaw nie zawiera przewodów do podłączenia oraz elektrozaczepu!

Schemat podłączenia elektrozaczepu do unifonu

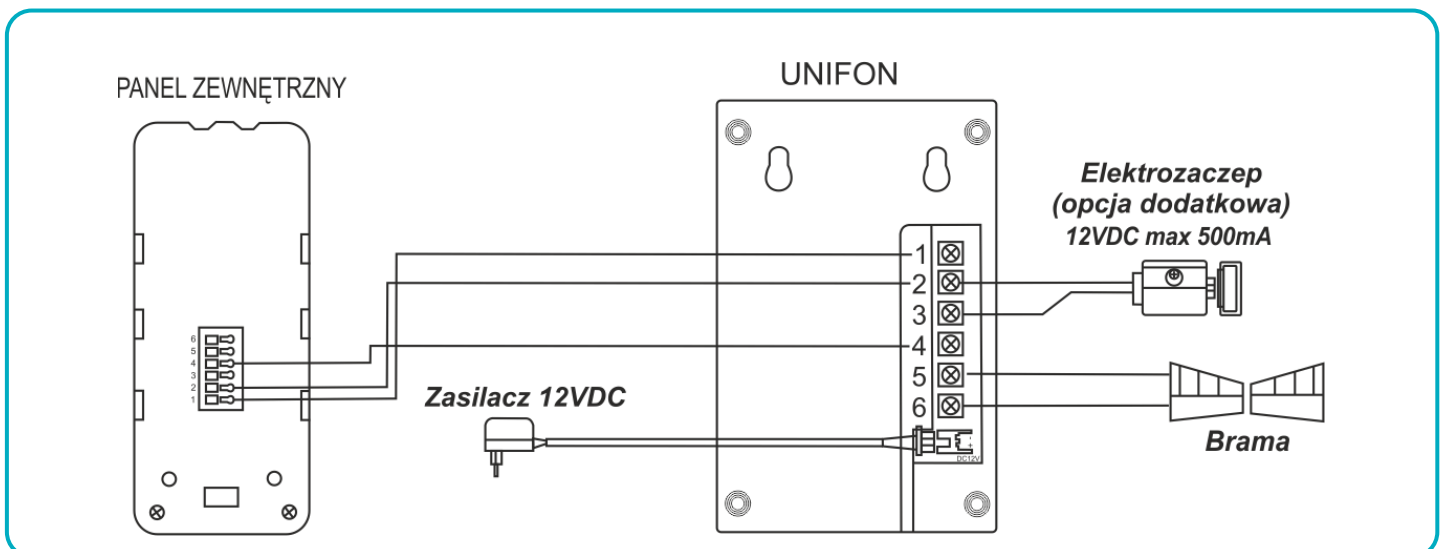

Oznaczenie przewodów:

1. AUDIO
2. Masa
3. Sygnał impulsu zwalniania elektrozaczepu
4. Zasilanie
- 5, 6. Podłączenie napędu bramy (styk bezpotencjałowy)

Projektując instalację elektryczną należy uwzględnić odpowiedni przekrój przewodów:

do 30 m – zalecany przewód XzTKMXpw 3 x 2 x 0,5 mm²

od 30 m do 100 m – zalecany przewód XzTKMXpw 3 x 2 x 0,8 mm²

Połączenie z rygłem elektromagnetycznym powinno być przeprowadzone przewodem 2 x 0,8 mm².

Z zestawem poprawnie współpracuje dowolny elektrozamek o napięciu zasilania 12VDC i poborze prądu max. 500 mA.

Całkowita długość instalacji nie może przekroczyć 100 metrów.

Nie zalecamy stosowania przewodów typu skrętka komputerowa.



6. INSTALACJA

Właściwe umiejscowienie panelu zewnętrznego decyduje o komforcie pracy z urządzeniem. Zaleca się przed wykonaniem otworów montażowych doświadczyć dobrego miejsca montażu.

Panel zewnętrzny przystosowany jest do montażu natynkowego po zastosowaniu daszka ochronnego.

1. W wybranym miejscu oznacz punkty na kołki montażowe do zamontowania daszka ochronnego. Wywierć trzy otwory i zamocuj daszek do podłoża (ściany, słupka).
2. Podłącz przewody przyłączeniowe do panelu zewnętrznego zgodnie ze schematem podłączenia.
3. Moduł panelu zewnętrznego umieść w daszku.
4. Zamocuj panel zewnętrzny za pomocą dolnej śruby.

Montaż panelu zewnętrznego

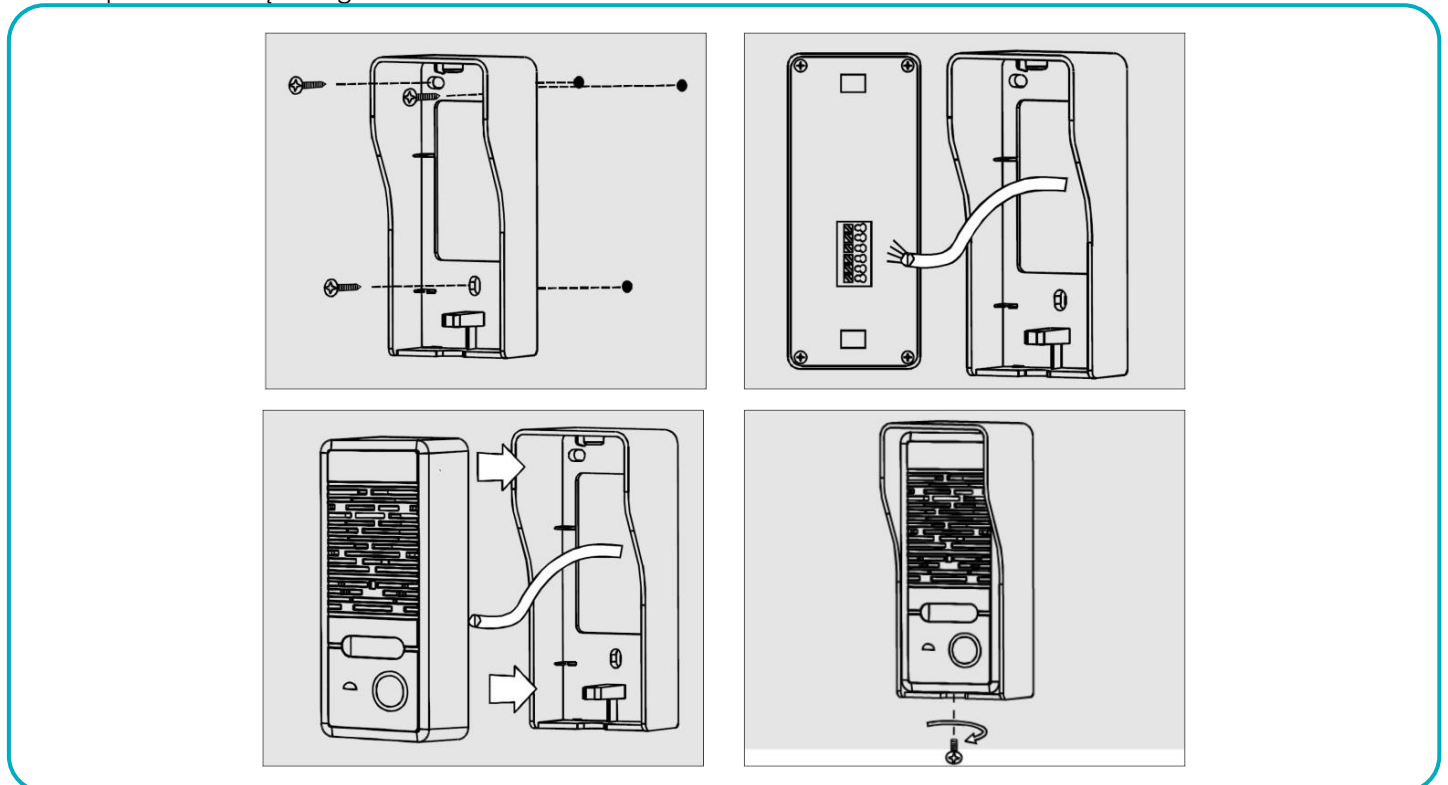



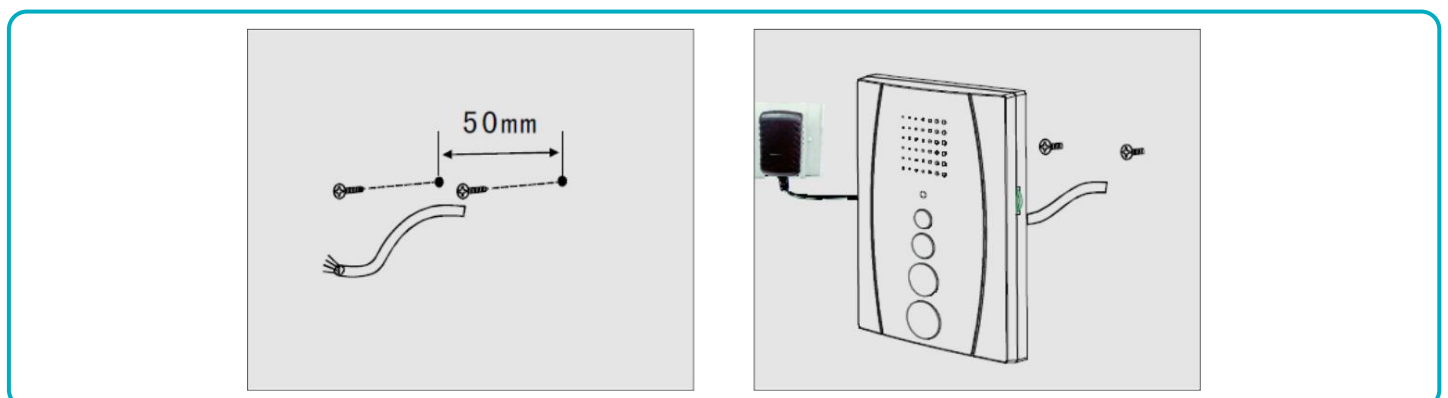



Montaż unifonu





7. OBSŁUGA ZESTAWU

1. Naciśnięcie przycisku wywołania znajdującego się na panelu zewnętrznym jest sygnalizowany dźwiękiem gongu na unifonie.
 2. Po wciśnięciu na unifonie przycisku  można przez 120 sekund rozmawiać z odwiedzającym.
 3. W celu zdalnego otwarcia furtki należy nacisnąć na unifonie przycisk .
 4. W celu zdalnego otwarcia bramy należy nacisnąć na unifonie przycisk .
 5. Jeżeli rozmowę chce rozpocząć gospodarz bez konieczności wywołania z zewnątrz na unifonie należy nacisnąć przycisk , a następnie przycisk . W celu zakończenia rozmowy należy ponownie nacisnąć przycisk .
- Po wciśnięciu na unifonie przycisku  istnieje możliwość dyskretnego podsłuchu przez 40 sekund, bez konieczności wywołania z zewnątrz.
6. W celu regulacji głośności rozmowy należy użyć przycisk znajdujący się z boku unifonu.

8. CZYSZCZENIE I KONSERWACJA

Zabrudzenia należy czyścić miękką lekko wilgotną szmatką z dodatkiem łagodnych środków myjących przeznaczonych do tworzywa sztucznego. Nie należy używać środków myjących opartych na bazie rozpuszczalników, benzyny itp. oraz środków zawierających substancje ścierniste.



Installation and operation manual

ELUVIO Audio doorphone set

OR-DOM-RE-914



CE STOP!

Be sure to read the **operating manual** before installation!
Damage resulting from incorrect installation
ARE NOT SUBJECT TO WARRANTY REPAIRS!



TABLE OF CONTENTS

1. SAFETY INSTRUCTIONS	8
2. CHARACTERISTICS	8
3. TECHNICAL DATA	9
4. SET CONSTRUCTION	9
5. WIRING SCHEME	10
6. INSTALLATION	11
7. OPERATION	12
8. CLEANING AND MAINTENANCE	12

1. SAFETY INSTRUCTIONS

Before using the device, read this Service Manual and keep it for future use. In case something written herein is unclear, please contact the seller. Installation and commissioning of the equipment by the customer are possible if the installer has basic knowledge of electrical systems and the use of proper tools. Nevertheless, the device installation by qualified personnel is recommended.

The manufacturer is not responsible for any damage that can result from improper device installation or operation. Any repair or modification carried out by yourselves results in loss of guarantee.

Due to the fact that the technical data are constantly being modified, the manufacturer reserves the right to make changes without notice. Orno Logistic Sp. z o.o. reserves the right to make changes to the Manual - the latest version of the Manual can be downloaded from www.orno.pl. Any translation/interpretation rights and copyright in relation to this Manual are reserved.

1. Do not use the device contrary to its dedication.
2. Disconnect the power supply before performing any activities.
3. Do not immerse the product in water or other liquids.
4. Do not operate the device with damaged housing.
5. Do not break the seals or open the device and do not repair it yourself.
6. The product is not a toy. Keep away from children.
7. Connect only as indicated in the wiring diagrams.

Damage resulting from incorrect connection is not subject to repair under warranty!



Each household is a user of electrical and electronic equipment, and hence a potential producer of hazardous waste for humans and the environment, due to the presence of hazardous substances, mixtures and components in the equipment. On the other hand, used equipment is valuable material from which we can recover raw materials such as copper, tin, glass, iron and others. The weee sign placed on the equipment, packaging or documents attached to it indicates the need for selective collection of waste electrical and electronic equipment.

Products so marked, under penalty of fine, cannot be thrown into ordinary garbage along with other waste. The marking means at the same time that the equipment was placed on the market after August 13, 2005. It is the responsibility of the user to hand the used equipment to a designated collection point for proper processing. Used equipment can also be handed over to the seller, if one buys a new product in an amount not greater than the new purchased equipment of the same type. Information on the available collection system of waste electrical equipment can be found in the information desk of the store and in the municipal office or district office. Proper handling of used equipment prevents negative consequences for the environment and human health!

06/2023

2. CHARACTERISTICS

The audio doorphone OR-DOM-RE-914 is intended for installation in single-family buildings. It enables remote conversation between the outdoor unit and the indoor unit and direct control of the electromagnetic lock, which is used to open doors or wickets after an external call.

Main features:

- small outdoor unit housing,
- surface mounting (with a protective rain shield),
- hands-free intercom,
- additional gate control.



3. TECHNICAL DATA

TYPE OF DEVICE:	single family
INSTALLATION METHOD:	4-wires/3-wires (see wiring scheme)
CONNECTION SYSTEM OF THE ELECTRIC STRIKE (2 wires):	with the outdoor unit/indoor unit
COMMUNICATION SYSTEM:	duplex

INDOOR UNIT

NUMBER OF RINGTONES:	1 (generated electronically)
SUPPLY VOLTAGE:	12V DC, 2000mA
ACCESS CONTROL – GATE:	yes, dry contact
MOUNTING:	surface-mounted
MATERIAL:	plastic
DIMENSIONS:	137x90x26mm
NET WEIGHT:	0.14kg

OUTDOOR UNIT

ACCESS CONTROL – ELECTRIC STRIKE:	yes, 12V DC max. 500mA
INGRESS PROTECTION:	IP44
SUPPLY VOLTAGE:	12V DC, 2000mA
WORKING TEMPERATURE:	-25°C ~ +40°C
MOUNTING:	surface-mounted
MATERIAL:	ABS/aluminium
DIMENSIONS:	124x56x41.5mm
NET WEIGHT:	0.15kg

4. SET CONSTRUCTION

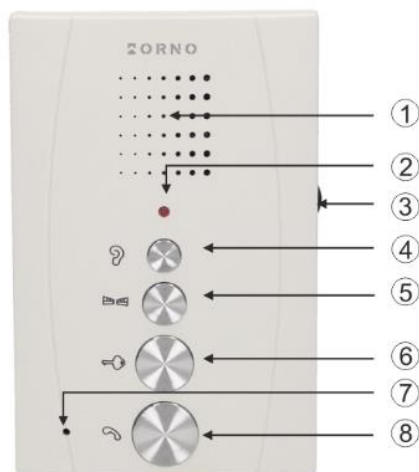

fig. 1 Indoor unit design

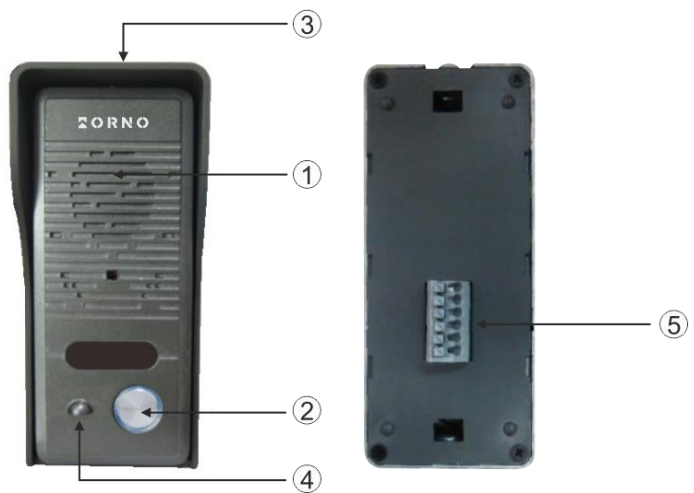

fig. 2 Outdoor unit design

INDOOR UNIT

1. Loudspeaker
2. LED indicator
3. Volume control
4. Discreet bugging
5. Open the gate
6. Open the electric strike
7. Microphone
8. Start and end the conversation

OUTDOOR UNIT

1. Loudspeaker
2. Call button
3. Protective cover
4. Microphone
5. Connection terminals



5. WIRING SCHEME

It is forbidden to make connections to live equipment!
Failure to adhere to this recommendation may result in permanent damage to the device and loss of health.

Wiring diagram for connecting an electric strike to an outdoor unit

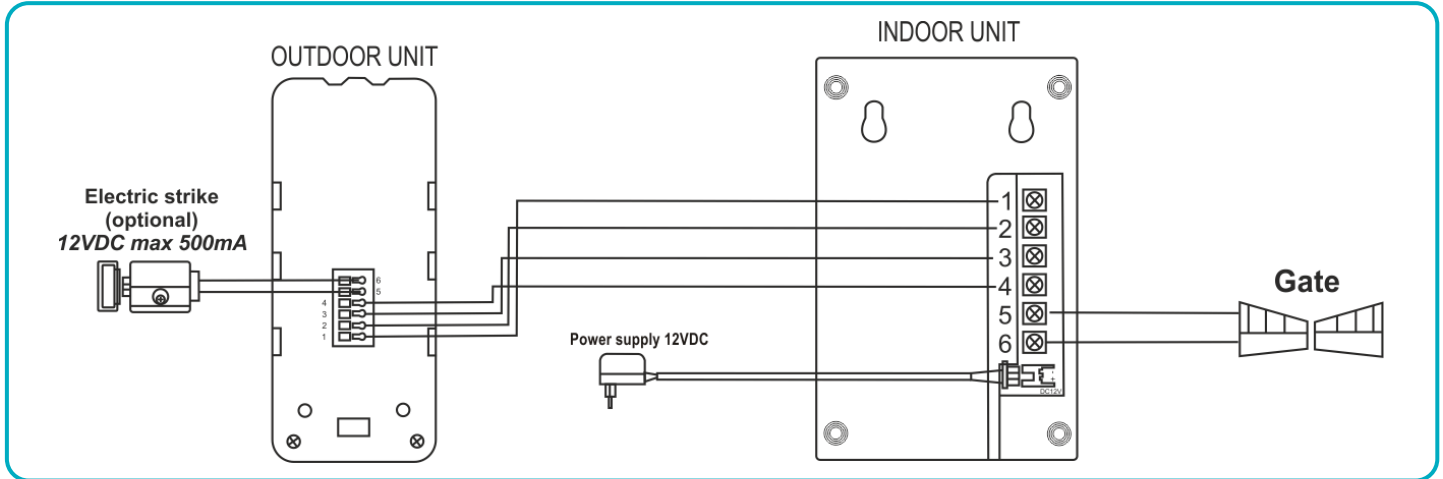

Cables and an electric strike are not included in the set!

Wiring diagram for connecting an electric door strike to an indoor unit

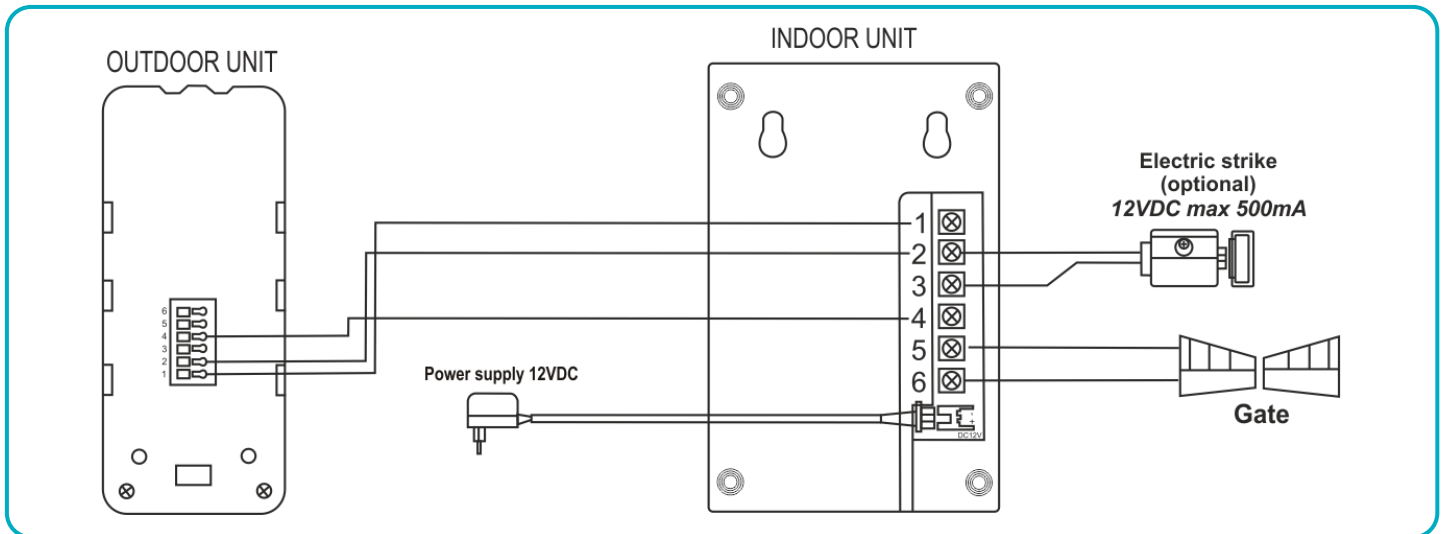

Cable marking

1. Audio.
2. Mass.
3. Electric strike release pulse signal
4. Outdoor unit power supply or standby.
- 5,6. Gate control (dry contact).

While designing the wiring system, take into account the suitable cross-section of cables:

up to 30 m – recommended cable – XzTKMXpw 3×2×0.5 mm²

from 30 m do 100 m – recommended cable – XzTKMXpw 3×2×0.8 mm²

Connection to the electric strike must be made with a 2×0.8 mm² cable.

Any 12 VDC electric strike with a max current draw of 500 mA can be connected to the set.

The total length of the installation must not exceed 100 metres.

We do not recommend the use of twisted cables of computer type.



6. INSTALLATION

The correct location of the outdoor unit ensures comfortable device operation. It is recommended to experimentally choose the best possible location for the device prior to drilling the mounting holes.

The outdoor unit is suitable for surface mounting with a protective rain cover.

1. Drill three holes in the wall/post in the place where the protective cover is to be installed. Fix the hood to the ground (wall or post).
2. Connect the cables to outdoor unit according to the wiring diagram.
3. Place the outdoor unit in the protective cover.
4. Fix the outdoor unit with the lower screw.

Outdoor unit installation

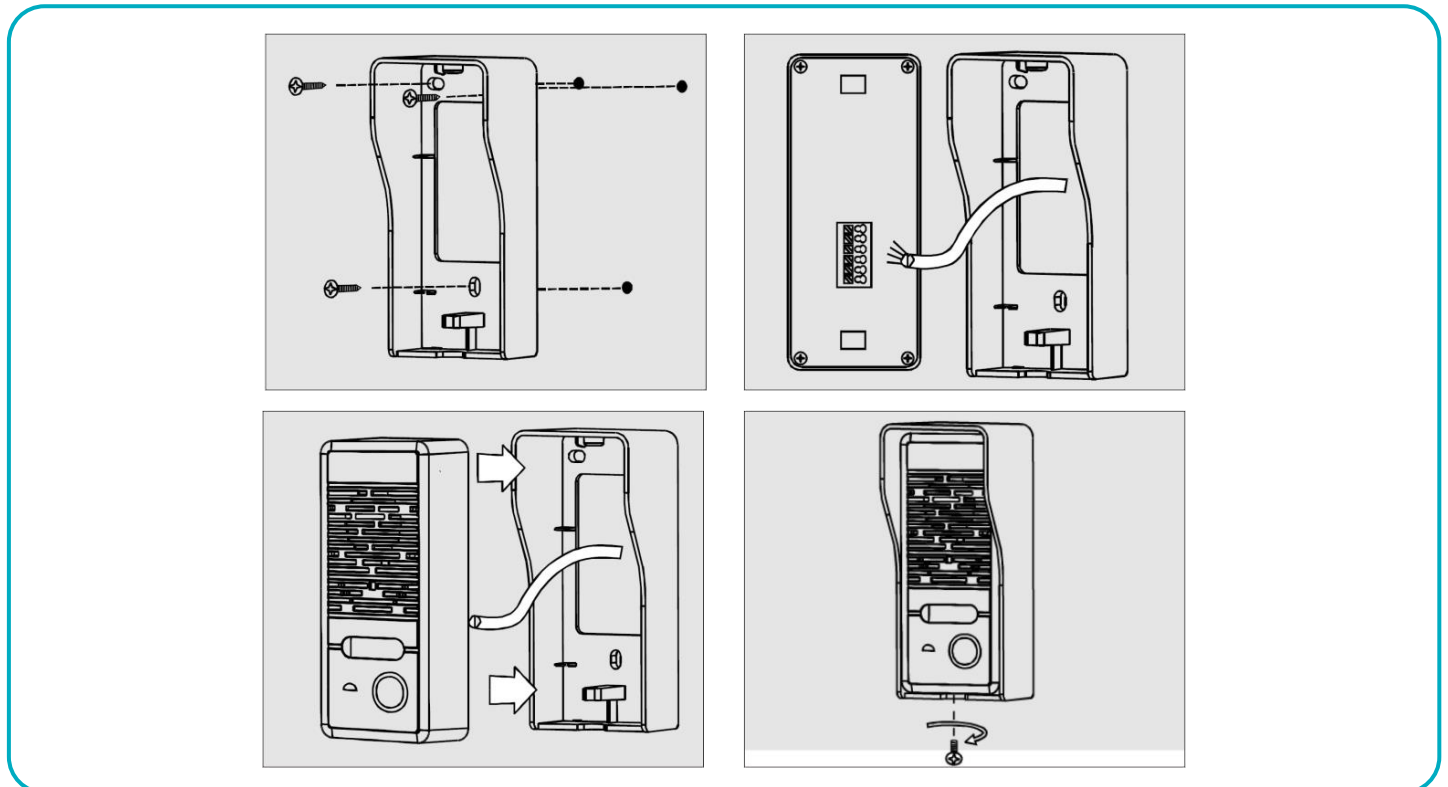



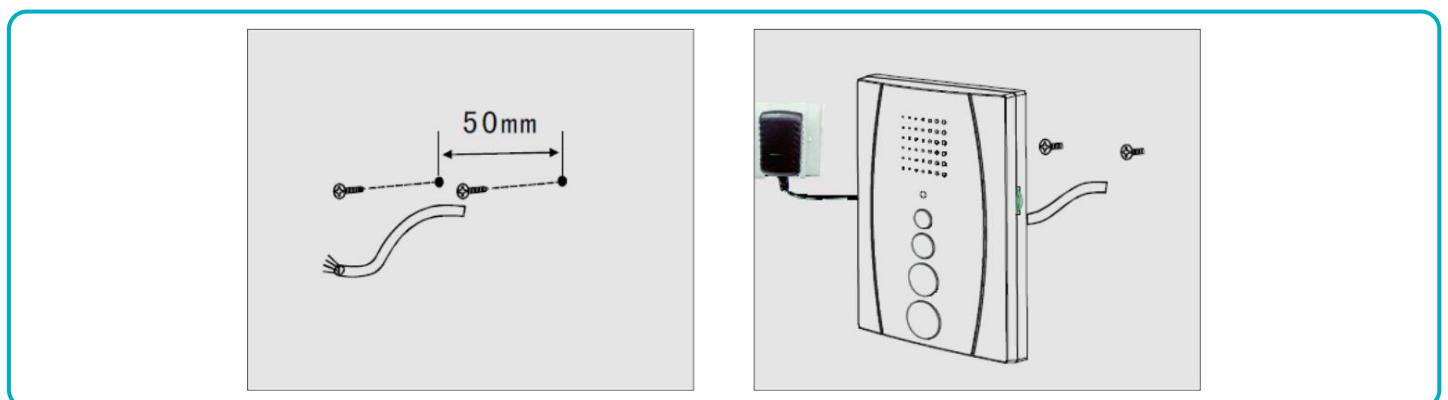



Indoor unit installation





7. OPERATION

1. Pressing the call button on the outdoor unit is indicated by a gong sound on indoor unit.
2. When you press a button  on the indoor unit, you can talk to the person at the entrance for 120 seconds.
3. To open the electric strike remotely, press the button on the indoor unit .
4. To open the gate remotely, press the button on the indoor unit .
5. If the person inside the house wants to start the call without having to call from outside, press the button  on the indoor unit and next press the button . To end the call, press the button  again.
After pressing the button  on the indoor unit, discreet bugging is possible for 40 seconds without an external call.
6. The talk volume can be adjusted using the potentiometer on the right side of the indoor unit.

8. CLEANING AND MAINTENANCE

The dirt should be cleaned with a soft, slightly damp cloth with the addition of mild cleaning agents intended for plastic. Do not use cleaning agents based on solvents, petrol, etc. or agents containing abrasive substances.



ORNO-LOGISTIC Sp. z o.o.
ul. Rolników 437, 44-141 Gliwice, Poland
tel. (+48) 32 43 43 110, www.orno.pl
NIP: 6351831853, REGON: 243244254



Bedienungs- und Montageanleitung

ELUVIO Audio-Türsprechanlage

OR-DOM-RE-914



CE STOP!

Lesen Sie vor dem Einbau unbedingt die Betriebsanleitung!
Schäden, die durch unsachgemäßen Einbau entstehen
NICHT GEGENSTAND DER GARANTIEREPARATUR!



INHALTSVERZEICHNIS

1. VORBEMERKUNGEN	14
2. MERKMALE	14
3. TECHNISCHE DATEN	15
4. KONSTRUKTION DES SETS	15
5. SCHALTPLAN	16
6. MONTAGE	17
7. BETRIEB	18
8. REINIGUNG UND WARTUNG	18

1. VORBEMERKUNGEN

Bitte lesen Sie diese Anleitung sorgfältig durch, bevor Sie das Gerät anschließen und benutzen. Wenn Sie Reparaturen oder Änderungen selbst vornehmen, erlischt die Garantie. Der Hersteller haftet nicht für Schäden, die durch unsachgemäße Installation oder Bedienung des Geräts entstehen können. Die Installation und Inbetriebnahme des Geräts ist möglich, wenn der Installateur über elektrische Grundkenntnisse verfügt und die entsprechenden Werkzeuge verwendet.

In Anbetracht der Tatsache, dass die technischen Daten ständig geändert werden, behält sich der Hersteller das Recht auf Änderungen in Bezug auf Charakteristik des Produkts und Einführung anderer Konstruktionslösungen, die die Parameter der Gebrauchsfunktionen nicht beeinträchtigen, vor.

Weitere Informationen über ORNO-Produkte finden Sie unter: www.orno.pl.

Orno-Logistic Sp. z o.o. übernimmt keine Verantwortung für die Folgen der Nichteinhaltung der Bestimmungen des vorliegenden Betriebsanleitung. Orno-Logistic Sp. z o.o. behält sich das Recht vor, Änderungen am Handbuch vorzunehmen - die aktuelle Version kann unter support.orno.pl heruntergeladen werden. Alle Übersetzungs- und Interpretationsrechte sowie Urheberrechte an diesem Handbuch sind vorbehalten.

1. Verwenden Sie das Gerät nicht missbräuchlich.
2. Führen Sie alle Arbeiten bei ausgeschaltetem Gerät durch.
3. Tauchen Sie das Gerät nicht ins Wasser oder in andere Flüssigkeiten.
4. Nutzen Sie das Gerät nicht, wenn das Gehäuse beschädigt ist.
5. Brechen Sie keine Plomben auf, öffnen Sie das Gerät nicht und reparieren Sie es nicht selbst.
6. Das Produkt ist kein Spielzeug. Halten Sie es von Kindern fern.
7. Schließen Sie nur wie in den Schaltplänen angegeben an.

Schäden, die durch falschen Anschluss entstehen, unterliegen nicht der Reparatur im Rahmen der Garantie!



Jeder Haushalt ist ein Benutzer von Elektro- und Elektronikgeräten und daher ein potentieller Produzent von gefährlichen Abfällen für Menschen und Umwelt, da die Geräte Stoffe, Gemische und Komponenten enthalten. Andererseits sind gebrauchte Geräte ein wertvolles Material, aus dem wir Rohstoffe wie Kupfer, Zinn, Glas, Eisen u.s. gewinnen können. Das Symbol des durchgestrichenen Mülleimers auf Geräten, Verpackungen oder den angehängten Dokumenten deutet auf die Notwendigkeit der getrennten Sammlung von Elektro- und Elektronik-Altgeräten hin. So gekennzeichnete Produkte dürfen unter Androhung einer Geldstrafe nicht mit dem Hausmüll entsorgt werden. Diese Kennzeichnung bedeutet gleichzeitig, dass das Gerät nach dem 13. August 2005 in Verkehr gebracht wurde. Der Benutzer soll die Altgeräte einer festgelegten Sammelstelle zur entsprechenden Entsorgung zuführen.

Gebrauchtgeräte können auch an den Verkäufer übergeben werden, wenn Sie ein neues Produkt in einer Menge kaufen, die nicht höher als der neu gekauften Ausrüstung desselben Typs. Informationen zum verfügbaren Sammelsystem für Elektrogeräte finden Sie am Informationspunkt des Geschäfts und im Stadt- / Gemeindeamt. Der sachgemäß. Umgang mit gebrauchten Geräten verhindert negative Folgen für die Umwelt und die menschliche Gesundheit!

06/2023

2. MERKMALE

Die Audio-Türsprechanlage OR-DOM-RE-914 ist für die Installation in Einfamilienhäusern vorgesehen. Das Gerät ermöglicht es, ein Gespräch zwischen der Außen- und der Innenstation zu führen sowie einen Elektroschloss zum Öffnen einer Tür oder einer Pforte nach Abruf von außen unmittelbar zu steuern.

Hauptmerkmale:

- Kompaktes Gehäuse der Außenstation,
- Aufputzmontage (nach Verwendung einer Regenschutzabdeckung),
- handfreie Bedienung und integrierter Lautsprecher,
- zusätzliche Option - Möglichkeit der Steuerung eines zweiten Eingangs.



3. TECHNISCHE DATEN

GERÄTETYP:	Einfamilien
INSTALLATIONSMETHODE:	4-Draht/3-Draht (siehe Anschlussplan)
ANSCHLUSS DES ELEKTRISCHEN TÜRÖFFNERS (2 Drähte):	mit der Außenstation / Innenstation
KOMMUNIKATIONSSYSTEM:	duplex

INNENSTATION

ANZAHL DER MELODIEN:	1 (elektronisch erzeugt)
STROMVERSORGUNG:	12V DC, 2000mA
ZUGANGSKONTROLLE – TOR:	ja, potenzialfreier Kontakt
MONTAGE:	Aufputzmontage
WERKSTOFF:	Kunststoff
ABMESSUNGEN:	137x90x26mm
NETTOGEWICHT:	0,14kg

AUßENSTATION

ZUGANGSKONTROLLE – ELEKTRISCHER TÜRÖFFNER:	ja, 12V DC max. 500mA
SCHUTZART:	IP44
VERSORGUNGSSPANNUNG:	12V DC, 2000mA
BETRIEBSTEMPERATUR:	-25°C ~ +40°C
MONTAGE:	Aufputzmontage
WERKSTOFF:	ABS/Aluminium
ABMESSUNGEN:	124x56x41.5mm
NETTOGEWICHT:	0,15kg

4. KONSTRUKTION DES SETS



Abb. 1 Aufbau der Innenstation



Abb. 2 Aufbau der Außenstation

INNENSTATION

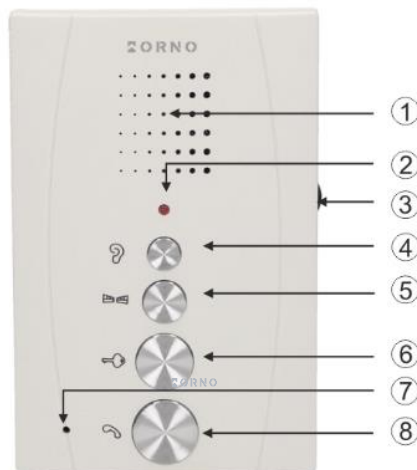
1. Lautsprecher
2. LED-Anzeige
3. Einstellung der Lautstärke
4. Diskretes Belauschen des Eingangsbereichs
5. Toröffnung
6. Pfortenöffnung
7. Mikrofon
8. Aufnahme und Abschluss des Gesprächs.

AUßENSTATION

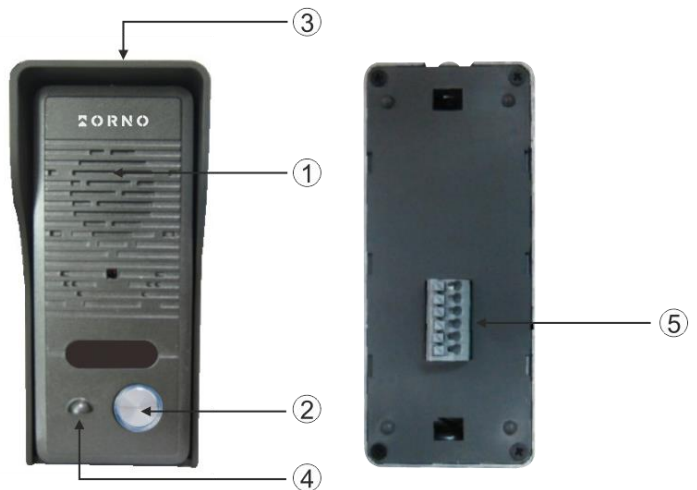
1. Lautsprecher
2. Klingeltaste
3. Schutzschirm
4. Mikrofon
5. Anschlussklemmen

5. SCHALTPLAN

Nehmen Sie keine Anschlüsse vor, wenn das Gerät an 230V/50Hz angeschlossen ist!
 Die Nichtbeachtung der oben genannten Empfehlung kann zu Schäden am Gerät führen.

Schema für den Anschluss eines elektrischen Türöffners an eine Außenstation

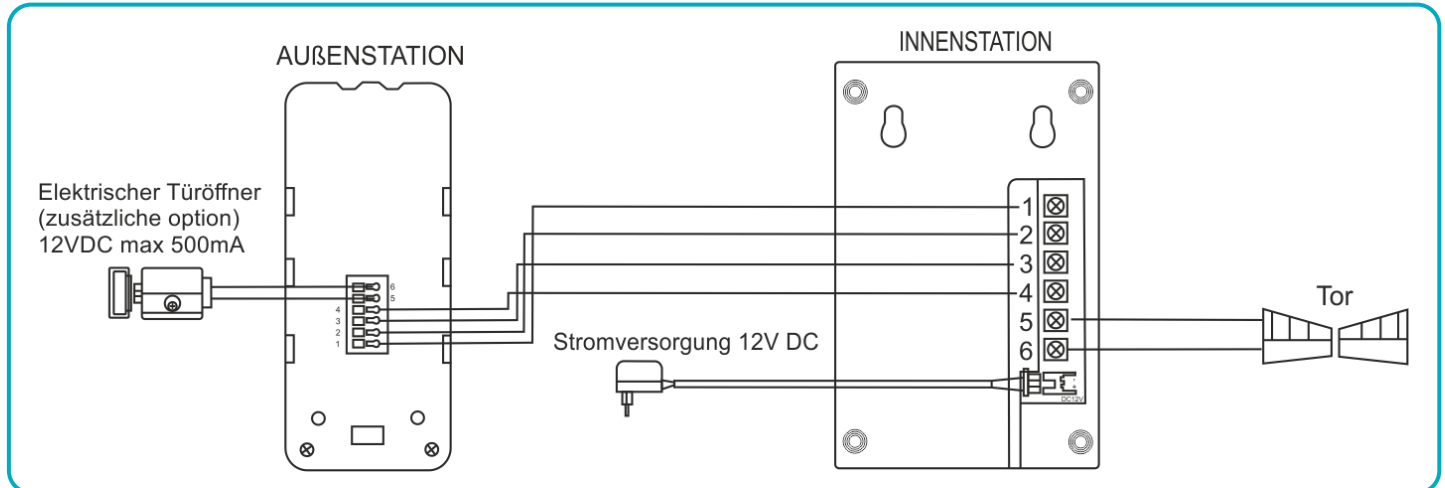

Kabel und ein elektrischer Türöffner sind nicht in dem Set enthalten!

Schema für den Anschluss eines elektrischen Türöffners an eine Außenstation

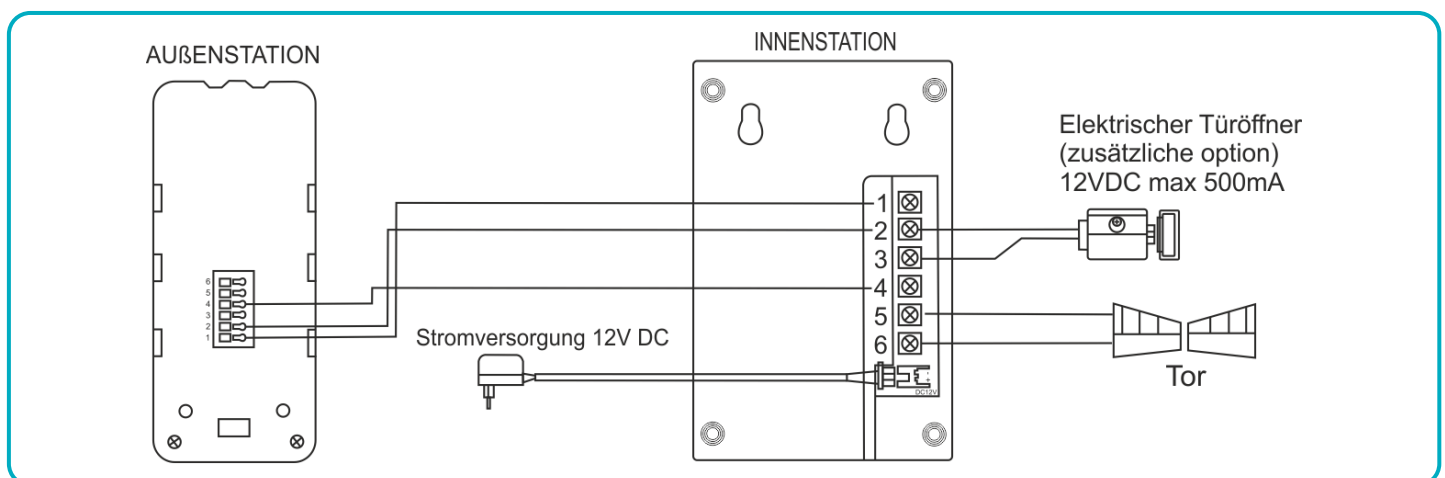

Markierung der Leitungen

1. AUDIO.
2. Erdung.
3. Impulssignal für die Freigabe des Elektroschlusses
4. Versorgung
- 5,6. Anschluss des Torantriebs (potenzialfreier Kontakt)

Beim Entwurf der Elektroanlage ist der entsprechende Kabeldurchmesser zu berücksichtigen:

bis zu 30 m: empfohlener Kabel XzTKMXpw 3 x 2 x 0,5 mm²

von 30 m bis 100 m: empfohlener Kabel XzTKMXpw 3 x 2 x 0,8 mm²

Der Anschluss mit dem elektrischer Türöffner soll mit Hilfe eines Kabels 2 x 0,8 mm² hergestellt werden. Mit der Türsprechanlage ist ein beliebiger elektrischer Türöffner mit einer Versorgungsspannung 12 V DC und mit max. Stromverbrauch 500 mA kompatibel.

Die Gesamtlänge der Anlage darf 100 m nicht überschreiten.

Von der Verwendung von Twisted-Pair-Kabeln ist grundsätzlich abzuraten.



6. MONTAGE

Die richtige Platzierung der Außenstation ist für den Benutzungskomfort maßgebend. Vor Herstellung der Montagebohrungen wird empfohlen, die Anlage auf ihre Funktionsfähigkeit zu testen und anzuschließen, sowie den Montageort experimentell zu wählen.

Die Außenstation ist für die Aufputzmontage nach der Verwendung einer Regenschutzabdeckung geeignet.

1. An gewählten Stelle markieren Sie die Punkte für Montagedübel zur Anbringung des Schutzschirms. Bohren Sie drei Löcher und befestigen Sie den Schutzschirm an den Grund (Wand, Pfahl).
2. An die Außenstation schließen Sie die Leitungen gemäß dem Anschlussbild an.
3. Die Außenstation platzieren Sie im Schutzschirm.
4. Bringen Sie die Außenstation mit Hilfe der unteren Schraube an.

Installation der Außenstation

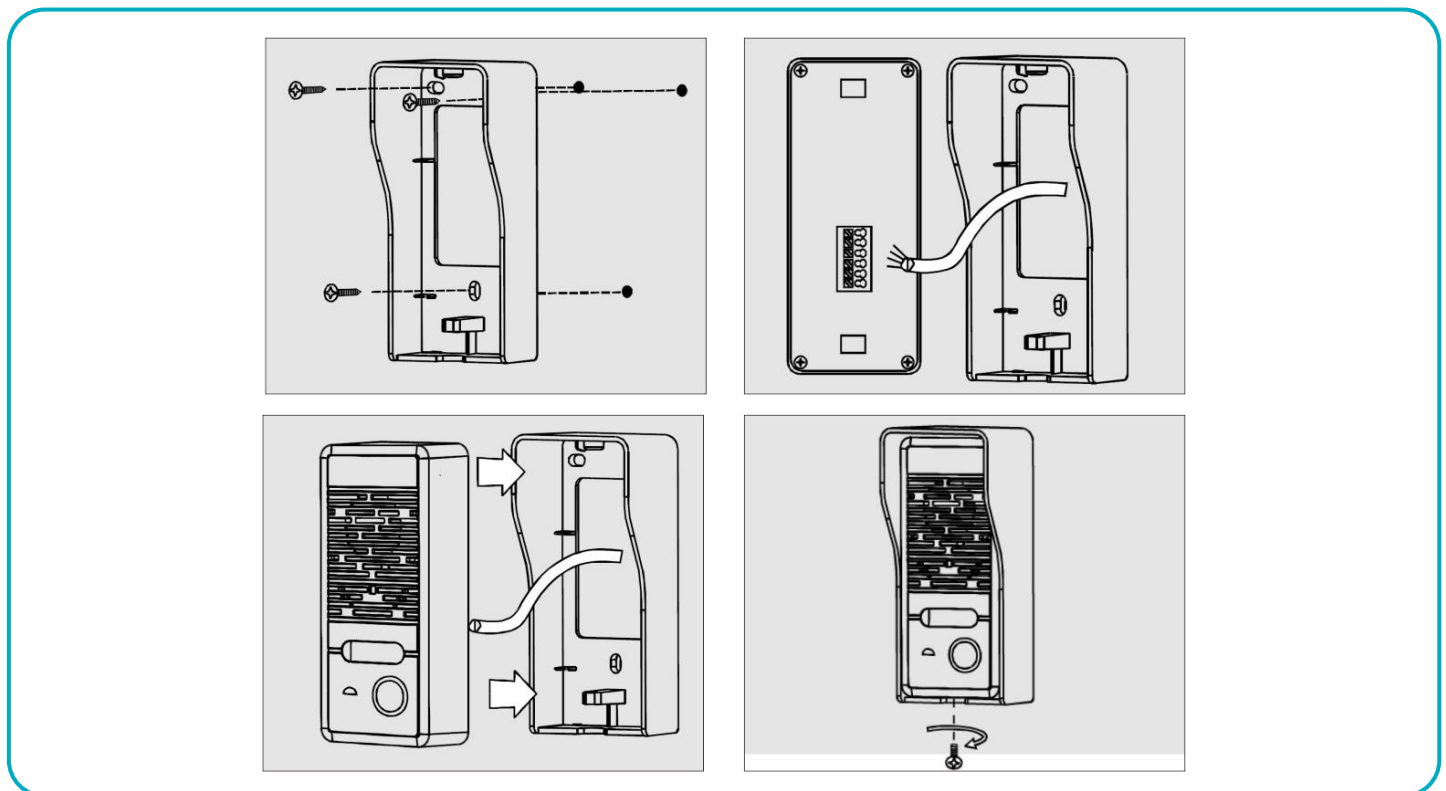



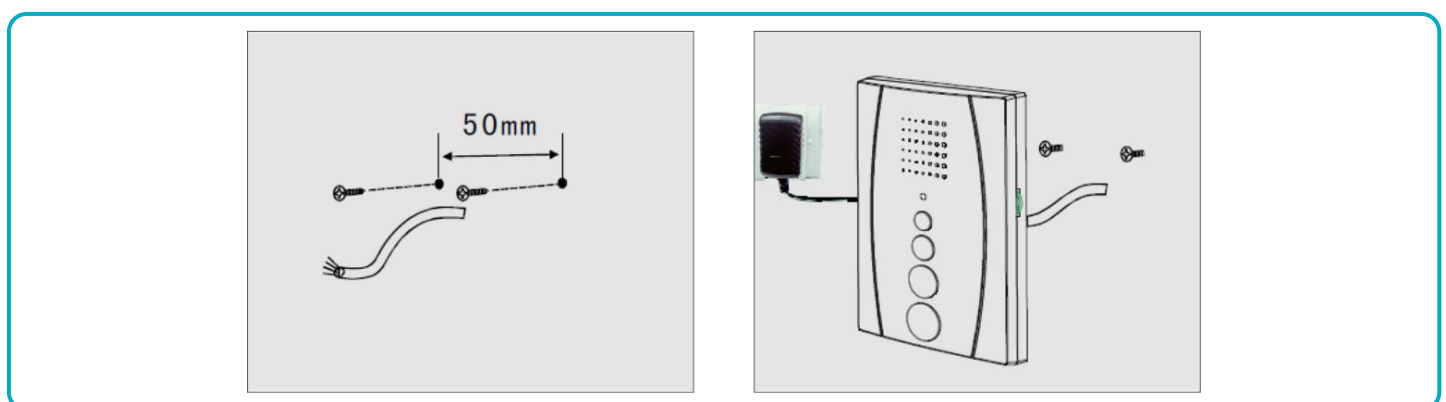



Installation der Innenstation





7. BETRIEB

1. Beim Drücken der Klingeltaste an der Außenstation wird der Gong emittiert.
2. Nach dem Drücken der Taste  an der Innenstation kann innerhalb von 120 Sekunden ein Gespräch mit der im Eingangsbereich stehenden Person geführt werden.
3. Zur Fernöffnung der Pforte ist an der Innenstation die Taste  zu drücken.
4. Zur Fernöffnung des Tores ist an der Innenstation die Taste  zu drücken.
5. Wenn das Gespräch vom Hausbewohner aufgenommen werden soll, ohne dass die Außenstation betätigt wird, sind die Taste  und dann die Tasten  zu betätigen. Um Gespräch zu beenden, ist die Taste nochmals zu betätigen. Nach dem Drücken der Taste  an der Innenstation kann innerhalb von 40 Sekunden diskret gelauscht werden, ohne dass die Außenstation getätigt werden muss.
6. Zur Einstellung der Lautstärke ist eine Taste seitlich der Innenstation zu drücken.

8. REINIGUNG UND WARTUNG

Reinigen Sie die Verschmutzung mit einem weichen, leicht angefeuchteten Tuch unter Zusatz von milden, für Kunststoff geeigneten Reinigungsmitteln. Verwenden Sie keine Reinigungsmittel auf der Basis von Lösungsmitteln, Benzin usw. oder solche, die Scheuermittel enthalten.