

ORNO-LOGISTIC Sp. z o.o.

ul. Rolników 437, 44-141 Gliwice, POLAND

tel. (+48) 32 43 43 110, www.virone.pl

NIP 6351831853, REGON 243244254

VIRONE

Model: CL/2XE27R-9

PL| ASTERIA Plafon oświetleniowy z czujnikiem ruchu

RO| Plafoniera cu senzor de miscare ASTERIA

DE| ASTERIA Deckenleuchte mit Bewegungsmelder

FR| ASTERIA Plafonnier avec détecteur de mouvement

RU| ASTERIA Потолочный светильник с датчиком движения

PL| WAŻNE!

Przed rozpoczęciem korzystania z urządzenia, należy zapoznać się z niniejszą instrukcją obsługi oraz zachować ją na przyszłość. Dokonanie samodzielnych napraw i modyfikacji skutkuje utratą gwarancji. Producent nie odpowiada za uszkodzenia mogące wynikać z nieprawidłowego montażu czy eksploatacji urządzenia. Z uwagi na fakt, że dane techniczne podlegają ciągłym modyfikacjom, Producent zastrzega sobie prawo do dokonywania zmian dotyczących charakterystyki wyrobu oraz wprowadzania innych rozwiązań konstrukcyjnych nie pogarszających parametrów i walorów użytkowych produktu. Dodatkowe informacje na temat produktów marki VIRONE dostępne są na: www.virone.pl. Orno-Logistic Sp. z o.o. nie ponosi odpowiedzialności za skutki wynikające z nieprzestrzegania zaleceń niniejszej instrukcji. Firma Orno-Logistic Sp. z o.o. zastrzega sobie prawo do wprowadzania zmian w instrukcji - aktualna wersja do pobrania ze strony support.virone.pl. Wszelkie prawa do tłumaczenia/interpretowania oraz prawa autorskie niniejszej instrukcji są zastrzeżone.

1. Wszelkie czynności wykonuj na odłączonym zasilaniu.
2. Nie zanurzaj urządzenia w wodzie i innych płynach.
3. Nie przykrywaj urządzenia podczas pracy.
4. Nie obsługuj urządzenia, gdy uszkodzona jest obudowa.
5. Nie otwieraj urządzenia i nie dokonuj samodzielnych napraw.
6. Nie używaj urządzenia niezgodnie z jego przeznaczeniem.
7. Natychmiast wymień popękany lub uszkodzony klosz lub ekran, szybkę ochronną.
8. Minimalna odległość jaką może mieć oprawa oświetleniowa od miejsc i obiektów oświetlanych.
9. Ryzyko porażenia prądem elektrycznym.
10. Produkt nie nadający się do okrywania materiałem termoizolacyjnym.
11. Wyrób zgodny z CE.
12. Klasa ochrony I.
13. Do użytku wewnątrz pomieszczeń i na zewnątrz.

RO| IMPORTANT!

Înainte de a utiliza dispozitivul, citiți acest manual de service și păstrați-l pentru utilizare ulterioară. Orice reparație sau modificare efectuată de dvs. conduce la pierderea garanției. Producătorul nu este responsabil pentru nicio daună care poate rezulta din instalarea sau funcționarea necorespunzătoare a dispozitivului. Având în vedere faptul că datele tehnice sunt supuse unor modificări continue, producătorul își rezervă dreptul de a aduce modificări caracteristicilor produsului și de a introduce diferite soluții constructive fără deteriorarea parametrilor produsului sau a calității funcționale. Informații suplimentare despre produsele VIRONE sunt disponibile la www.virone.pl. Orno-Logistic Sp. z o.o. nu își asumă responsabilitatea pentru rezultatele nerespectării prevederilor prezentului manual. Orno-Logistic Sp. z o.o. își rezervă dreptul de a face modificări la Manual - cea mai recentă versiune a Manualului poate fi descărcată de pe support.virone.pl. Orice drepturi de traducere/interpretare și drepturi de autor în legătură cu acest manual sunt rezervate.

1. Deconectați sursa de alimentare înainte de orice activitate pe produs.
2. Nu scufundați dispozitivul în apă sau alte lichide, nu îl aruncați în foc, nu îl dezasamblați.
3. Nu acoperiți dispozitivul în timpul funcționării acestuia.
4. Nu utilizați dispozitivul când carcasa lui este deteriorată.
5. Nu deschideți dispozitivul și nu îl reparați singuri.
6. Nu utilizați dispozitivul contrar dedicației sale.
7. Globul ciobit, ecranul sau scutul de protecție trebuie înlocuit imediat.
8. Distanța minimă a unui corp de iluminat (sursa sa de lumină) față de punctele și obiectele pe care le luminează.
9. Risc de electrocutare.
10. Produs neadecvat pentru acoperire cu material termoizolant.
11. Produs conform standardelor CE.
12. Clasa de protecție I.
13. Produsul este potrivit pentru utilizare în interior și exterior.

DE| WICHTIG!

Vor der Inbetriebnahme des Geräts die Bedienungsanleitung sorgfältig lesen und für die zukünftige Inanspruchnahme bewahren. Selbständige Reparaturen und Modifikationen führen zum Verlust der Garantie. Der Hersteller haftet nicht für die Schäden, die aus falscher Montage oder falschem Gebrauch des Geräts folgen können. In Anbetracht der Tatsache, dass die technischen Daten ständig geändert werden, behält sich der Hersteller das Recht auf Änderungen in Bezug auf Charakteristik des Produktes und Einführung anderer Konstruktionslösungen, die die Parameter und Gebrauchsfunktionen nicht beeinträchtigen, vor. Zusätzliche Informationen zum Thema der Produkte der Marke VIRONE finden Sie auf der Internetseite: www.virone.pl. Die Firma Orno-Logistic Sp. z o.o. haftet nicht für die Folgen der Nichteinhaltung der Empfehlungen, die in dieser Bedienungsanleitung zu finden sind. Die Firma Orno-Logistic Sp. z o.o. behält sich das Recht auf Änderungen in der Bedienungsanleitung vor – die aktuelle Version kann man von der Internetseite support.virone.pl herunterladen. Alle Rechte auf Übersetzung/Interpretation sowie Urheberrechte an dieser Bedienungsanleitung sind vorbehalten.

1. Alle Arbeiten dürfen nur bei abgeschalteter Stromversorgung durchgeführt werden.
2. Tauchen Sie das Gerät nicht in Wasser oder andere Flüssigkeiten, werfen Sie es nicht ins Feuer, zerlegen Sie es nicht.
3. Bei der Arbeit decken Sie die Einrichtung nie ab.
4. Bedienen Sie die Einrichtung nicht, wenn das Gehäuse beschädigt ist.
5. Öffnen Sie die Einrichtung nicht und führen Sie keine selbstständigen Reparaturen aus.
6. Verwenden Sie die Einrichtung nur ordnungsgemäß.
7. Gesplitterte oder zerbrochene Teile (Lampenschirm, Abschirmung, Schutzscheibe) müssen sofort ersetzt werden.
8. Den Mindestabstand, den die Leuchte (deren Lichtquelle) von den beleuchteten Orten und Objekten haben muss.
9. Gefahr eines Stromschlags.
10. Das Produkt darf nicht mit wärmedämmendem Material bedeckt werden.
11. CE-konformes Gerät.
12. Schutzklasse I.
13. Das Produkt ist für den Einsatz im Innen- und Außenbereich bestimmt.

FR| IMPORTANT!

Avant d'utiliser l'appareil pour la première fois, lisez cette notice d'utilisation et gardez-la précieusement pour toute utilisation future de l'appareil. Les réparations et les modifications effectuées par un non professionnel entraînent une perte de garantie. Le fabricant décline toute responsabilité des dommages qui pourraient résulter d'une mauvaise installation ou exploitation de l'appareil. Étant donné que les spécifications techniques peuvent être modifiées, le fabricant se réserve le droit d'apporter des modifications aux caractéristiques techniques du produit et d'introduire d'autres solutions qui n'ont pas d'impact sur les paramètres techniques et la facilité d'utilisation de l'appareil. Des informations supplémentaires sur les produits de la marque VIRONE sont disponibles sur le site: www.virone.pl. Orno-Logistic Sp. z o.o. n'est pas responsable des conséquences résultant du non-respect des recommandations de ce manuel. Orno-Logistic Sp. z o.o. se réserve le droit d'apporter des modifications au manuel - la version actuelle peut être téléchargée sur le site web support.virone.pl. Tous les droits de traduction/interprétation et les droits d'auteur de ce manuel sont réservés.

1. Effectuez toutes les activités avec l'alimentation coupée.
2. Ne pas plonger l'appareil dans l'eau ou d'autres liquides, ne pas jeter au feu, ne pas démonter.
3. Ne couvrez pas l'appareil lors de son utilisation.
4. N'utilisez pas l'appareil lorsque le boîtier est endommagé.
5. N'ouvrez pas l'appareil et ne le réparez pas vous-même.
6. N'utilisez pas l'appareil contrairement à son utilisation prévue.
7. Remplacez immédiatement une vermine, un écran ou un verre de protection qui est fissuré ou endommagé.
8. La distance minimale qu'un luminaire peut avoir par rapport aux lieux et objets éclairés.
9. Risque d'électrocution.
10. Le produit ne convient pas pour être recouvert d'un matériau d'isolation thermique.
11. Le produit est conforme à la norme CE.
12. Classe de protection I.
13. Le produit est destiné à une utilisation intérieure et extérieure.

RU| ВАЖНО!

Перед началом использования устройства необходимо изучить настоящую инструкцию по эксплуатации и сохранить ее для будущего использования. Самостоятельный ремонт и модификация приводят к потере гарантии. Производитель не несет ответственности за повреждения, которые могут возникнуть из-за неправильного монтажа или эксплуатации устройства. Ввиду постоянных модификаций технических данных Производитель оставляет за собой право вносить изменения в описание изделия и вносить прочие конструктивные изменения, не влияющие отрицательно на параметры и эксплуатационные качества изделия. Дополнительную информацию о продукции марки VIRONE можно найти на сайте: www.virone.pl. Компания Orno-Logistic Sp. z o.o. не несет ответственности за последствия, возникшие в результате несоблюдения рекомендаций данного

руководства. Orno-Logistic Sp. z o.o. оставляет за собой право вносить изменения в руководство - текущую версию можно загрузить с сайта support.virome.pl. Все права на перевод/ интерпретацию и авторские права настоящей инструкции защищены.

1. Любые операции выполняются при отключенном электропитании.
2. Не погружать устройство в воду или другие жидкости, не бросайте в огонь, не разбирайте.
3. Не накрывать устройство во время работы.ую инструкцию защиты.
4. Не использовать устройство, если корпус поврежден.
5. Не открывать устройство и не производить ремонт самостоятельно.
6. Не использовать устройство не по назначению.
7. Немедленно заменить треснувший или поврежденный плафон или экран, защитное стекло.
8. Минимальное расстояние, на котором может находиться светильник от освещаемых мест и предметов.
9. Опасность поражения электрическим током.
10. Продукт не подходит для покрытия теплоизоляционным материалом.
11. Изделие соответствует CE.
12. Класс защиты I.
13. Продукт предназначен для использования внутри и снаружи помещений.

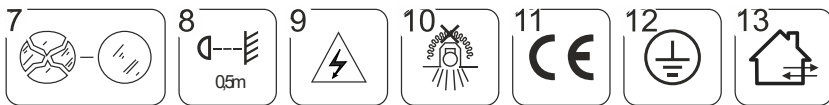

	<p>Każde gospodarstwo jest użytkownikiem sprzętu elektrycznego i elektronicznego, a co za tym idzie potencjalnym wytwórcą niebezpiecznego dla ludzi i środowiska odpadu, z tytułu obecności w sprzęcie niebezpiecznych substancji, mieszanin oraz części składowych. Z drugiej strony zużyty sprzęt to cenny materiał, z którego możemy odzyskać surowce takie jak miedź, cyna, szkło, żelazo i inne. Symbol przekreślonego kosza na śmieci umieszczany na sprzęcie, opakowaniu lub dokumentach do niego dołączonych wskazuje na konieczność selektywnego zbierania zużytego sprzętu elektrycznego i elektronicznego. Wyrobów tak oznaczonych, pod karą grzywny, nie można wyrzucać do zwykłych śmieci razem z innymi odpadami. Oznakowanie oznacza jednocześnie, że sprzęt został wprowadzony do obrotu po dniu 13 sierpnia 2005r. Obowiązkiem użytkownika jest przekazanie zużytego sprzętu do wyznaczonego punktu zbiórki w celu właściwego jego przetworzenia. Zużyty sprzęt może zostać również oddany do sprzedawcy, w przypadku zakupu nowego wyrobu w ilości nie większej niż nowy kupowany sprzęt tego samego rodzaju. Informacje o dostępnym systemie zbierania zużytego sprzętu elektrycznego i elektronicznego można znaleźć w punkcie informacyjnym sklepu oraz w urzędzie miasta/gminy. Odpowiednie postępowanie ze zużytym sprzętem zapobiega negatywnym konsekwencjom dla środowiska naturalnego i ludzkiego zdrowia!</p> <p>Fiecare gospodărie este un utilizator de echipamente electrice și electronice și, prin urmare, un potențial producător de deșeuri periculoase pentru oameni și mediu din prezența substanțelor, amestecurilor și componentelor periculoase în echipament. Pe de altă parte, deșeurile de echipamente sunt un material valoros, din care putem recupera materii prime precum cuprul, staniul, sticla, fierul și altele. Semnul DEEE amplasat pe echipament, ambalaj sau documente anexate la acesta indică necesitatea colectării separate a deșeurilor de echipamente electrice și electronice. Produsele marcate astfel, sub sancțiunea unei amenzi, nu pot fi aruncate în deșeurile obișnuite împreună cu alte deșeuri. Marcajul înseamnă, de asemenea, că echipamentul a fost introdus pe piață după 13 august 2005. Este responsabilitatea utilizatorului să predea echipamentul rezidual la un punct de colectare desemnat pentru un tratament adecvat. Echipamentul uzat poate fi returnat vânzătorului și în cazul achiziționării unui produs nou într-o cantitate nu mai mare decât echipamentul nou achiziționat de același tip. Informații despre sistemul disponibil de colectare a deșeurilor de echipamente electrice pot fi găsite la punctul de informare al magazinului și la oficiul municipal. Manipularea corectă a echipamentelor uzate previne consecințele negative asupra mediului și sănătății umane!</p> <p>Jeder Haushalt ist ein Benutzer von Elektro- und Elektronikgeräten und daher ein potenzieller Produzent von gefährlichen Abfällen für Mensch und Umwelt, da die Geräte gefährliche Stoffe, Gemische und Komponenten enthalten. Andererseits sind gebrauchte Geräte ein wertvolles Material, aus dem wir Rohstoffe wie Kupfer, Zinn, Glas, Eisen u.a. gewinnen können. Das Symbol des durchgestrichenen Mülleimers auf Geräten, Verpackungen oder den angehängten Dokumenten deutet auf die Notwendigkeit der getrennten Sammlung von Elektro- und Elektronik-Altgeräten hin. So gekennzeichnete Produkte dürfen unter Androhung einer Geldstrafe nicht mit dem Hausmüll entsorgt werden. Diese Kennzeichnung bedeutet gleichzeitig, dass das Gerät nach dem 13. August 2005 in Verkehr gebracht wurde. Der Benutzer soll die Altgeräte einer festgelegten Sammelstelle zur entsprechenden Entsorgung zuführen. Gebrauchte Geräte können auch an den Verkäufer übergeben werden, wenn Sie ein neues Produkt in einer Menge kaufen, die nicht höher ist als die der neu gekauften Ausrüstung desselben Typs. Informationen zum verfügbaren Sammelsystem für Elektroaltgeräte finden Sie am Informationspunkt des Geschäfts und im Stadt- / Gemeindeamt. Der sachgemäße Umgang mit gebrauchten Geräten verhindert negative Folgen für die Umwelt und die menschliche Gesundheit!</p> <p>Chaque ménage est un utilisateur d'équipements électriques et électroniques et donc un producteur potentiel de déchets dangereux pour l'homme et l'environnement du fait de la présence de substances, mélanges et composants dangereux dans les équipements. D'autre part, les déchets d'équipements sont une matière précieuse à partir de laquelle nous pouvons récupérer des matières premières telles que le cuivre, l'étain, le verre, le fer et autres. Le symbole d'une poubelle barrée d'une croix placée sur l'équipement, l'emballage ou les documents qui y sont joints indique la nécessité d'une collecte sélective des déchets d'équipements électriques et électroniques. Les produits ainsi marqués, sous peine d'amende, ne peuvent être éliminés avec les déchets ordinaires avec les autres déchets. Le marquage signifie également que l'équipement a été mis sur le marché après le 13 août 2005. Il est de la responsabilité de l'utilisateur de remettre les équipements usagés à un point de collecte désigné pour un traitement approprié. L'équipement usagé peut également être retourné au vendeur en cas d'achat d'un nouveau produit en quantité n'excédant pas celle de l'équipement neuf acheté du même type. Les informations sur le système de collecte des déchets d'équipements électriques et électroniques sont disponibles au point d'information du magasin et au bureau municipal. Une manipulation correcte des équipements de traitement des déchets permet d'éviter les conséquences négatives pour l'environnement et la santé humaine!</p> <p>Каждое хозяйство является пользователем электрического и электронного оборудования и, следовательно, потенциальным производителем опасных для людей и окружающей среды отходов по причине присутствия в оборудовании опасных веществ, смесей и компонентов. С другой стороны, использованное оборудование является ценным материалом, из которого можно извлечь сырье, такое как медь, олово, стекло, железо и другие. Условное обозначение перечеркнутого мусорного бака, размещенное на оборудовании, упаковке или прикрепленных к нему документах, указывает на необходимость селективного сбора отходов электрического и электронного оборудования. Изделия, обозначенные таким образом, не могут быть выброшены в обычный мусор вместе с другими отходами, в противном случае за это грозит штраф. Маркировка означает, что оборудование появилось на рынке после 13 августа 2005 года. Пользователь обязан передать использованный прибор в указанный пункт сбора для дальнейшей его переработки. Использованное оборудование также может быть передано продавцу, в случае покупки нового изделия в количестве не больше, чем новое приобретаемое оборудование такого же вида. Информацию о доступной системе сбора использованного электрического оборудования можно получить в информационном пункте магазина и в городском либо районном управлении. Правильное обращение с использованным оборудованием предотвращает негативные последствия для окружающей среды и здоровья человека!</p>
--	--

01/2024

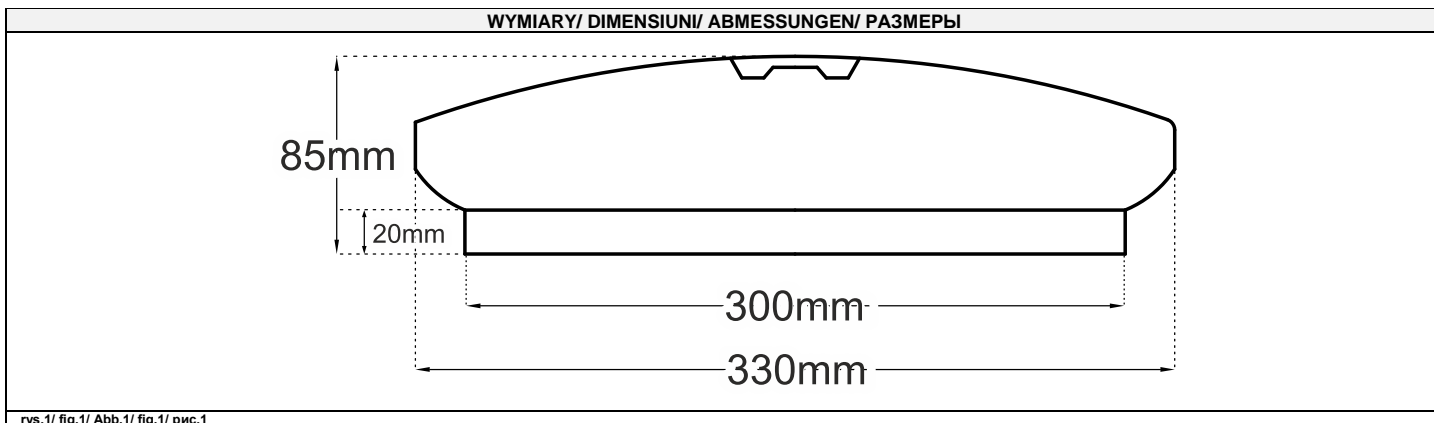

DANE TECHNICZNE/DATE TEHNICE/TECHNISCHE DATEN/ CARACTÉRISTIQUES TECHNIQUES/ ТЕХНИЧЕСКИЕ ХАРАКТЕРИСТИКИ					
Napięcie nominalne:	Tensiune nominală:	Nennspannung:	Tension nominale:	Номинальное напряжение:	230V~, 50Hz
Moc:	Putere:	Leistung:	Puissance:	Мощность:	2x60W
Źródło światła:	Sursa de iluminat:	Lichtquelle:	Source de lumière:	Источник света:	zarówka (brak w zestawie) bec (nu este inclus) Glühbirne (nicht im Lieferumfang enthalten) ampoule (non inclus) лампочка (не входит в комплект поставки)
Oprawka:	Tip soclu:	Fassung:	Douille:	Ламповый патрон:	E27
Temperatura pracy:	Temperatura de functionare:	Arbeitstemperatur:	Température de travail:	Рабочая температура:	-25°C ~ 50°C
Stopień ochrony IP:	Grad IP de protecție:	Schutzart IP:	Indice de protection IP:	Степень защиты IP:	IP44
Klasa IK (odporność na uderzenia):	Protectie la impact IK (rezistentă la socuri):	Schutzklasse IK (Stoßfestigkeitsgrad):	Indice de protec. IK (résist. aux chocs):	IK-код (уровень ударопрочности):	IK07
Material:	Material:	Material:	Matériel:	Материал:	metal + tworzywo sztuczne metal + plastic Metall + Kunststoff metal + plastique металл + пластик
Wymiary:	Dimensiune:	Abmessungen:	Dimensions:	Размеры:	Ø330x85mm

Waga netto:	Greutate neta:	Nettogewicht:	Poids net:	Вес нетто:	1000g
TECHNOLOGIA CZUJNIKA/ TEHNOLOGIE SENZOR/ SENSOR-TECHNOLOGIE/ TECHNOLOGIE DES CAPTEURS/ ТЕХНОЛОГИЯ ДАТЧИКА					
Typ czujnika:	Tip senzor:	Bewegungsmelder- Typ:	Type de détecteur de mouvement:	Датчик движения:	PIR (podczerwień/ infraroșu/ infrarot/ infrarouge/ инфракрасный)
Kąt detekcji czujnika:	Unghi detectie:	Erfassungswinkel:	Angle de détection:	Угол охвата:	120°
Regulacja zasięgu detekcji czujnika:	Raza de detecție reglabilă:	Einstellbarer Erfassungsbereich:	Portée de détection:	Регулировка диапазона обнаружения датчика:	1-6m
Regulacja czujnika natężenia światła:	Senzor de lumină naturală reglabil:	Einstellbarer Tageslichtsensor:	Capteur de lumière du jour réglable:	Регулируемый датчик дневного света:	<15-2000lux
Regulacja czasu świecenia:	Setare de timp reglabilă:	Einstellbare Leuchtdauer:	Temps d'éclairage réglable:	Регулируемая установка времени:	2s – 20min

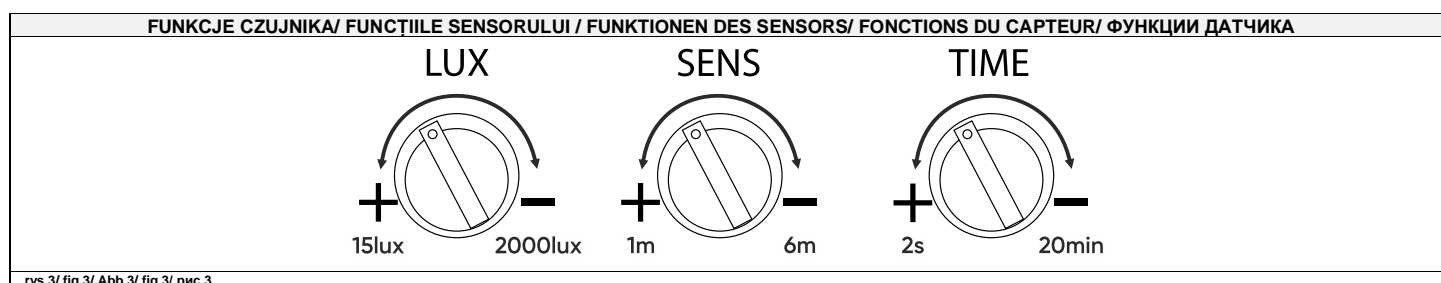
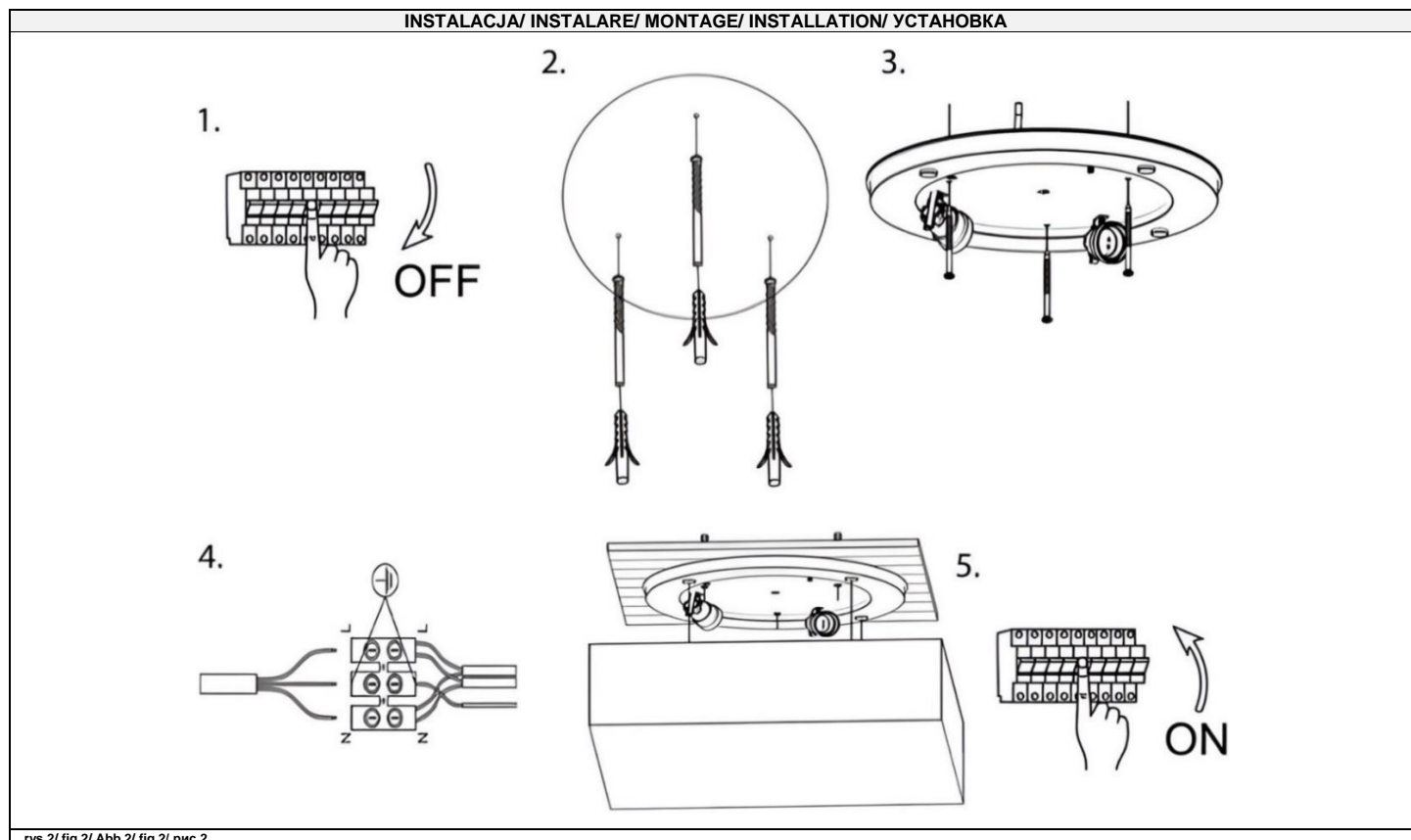

PL	ASTERIA Plafon oświetleniowy z czujnikiem ruchu Instrukcja obsługi
OPIS	
<p>Plafon oświetleniowy ASTERIA z czujnikiem ruchu PIR, w kolorze białym, o stopniu ochrony IP44 do oświetlenia zewnętrznego i wewnętrznego pomieszczeń o podwyższonej wilgotności. Lampa przystosowana do dwóch wymiennych źródeł światła, tj. żarówek z gwintem E27 o mocy max. 60W. Żarówki nie są dołączone do zestawu, dzięki czemu można dostosować parametry emitowanego oświetlenia do własnych potrzeb. Plafon wyposażony jest również w czujnik PIR, który włącza oświetlenie w momencie wykrycia ruchu w obszarze lampy, reguluje czas świecenia, a także natężenie światła. Zasięg detekcji czujnika wynosi 1-6 m. Połączenie kilku takich samych plafonów oświetleniowych ASTERIA z pewnością odmieni aranżację większych powierzchni użytkowych, np. sal konferencyjnych. Klasyczny, okrągły kształt sprawdzi się zarówno w mieszkaniach, jak i w przestrzeni komercyjnej. Produkt charakteryzuje się również wysokim stopniem wytrzymałości mechanicznej – IK07. Materiał obudowy składa się z metalu i tworzywa sztucznego, a klosz z tworzywa sztucznego matowego/satynowego. Średnica plafonu wynosi 33 cm.</p>	
WAŻNE INFORMACJE PRZED MONTAŻEM	
<p>Wybierając miejsce montażu należy wziąć pod uwagę następujące kryteria:</p> <ul style="list-style-type: none"> - montaż urządzenia powinien wykonywać doświadczony elektryk, - unikaj instalacji lampy na nierównych powierzchniach, - czujnik nie powinien być kierowany na oświetlane jasne obiekty (tj. białe) lub będące źródłem ciepła, ponieważ mogą one wpływać negatywnie na pracę czujnika, - nie montować w pobliżu silnych źródeł zakłóceń elektromagnetycznych, - nie montować naprzeciw powierzchni silnie odbijających np. lustra, okna itp., - nie umieszczaj lampy w pobliżu obiektów które mogą zostać przesunięte przez silny wiatr (drzewa, krzewy, zasłony itd.), - upewnij się czy przewody zasilające posiadają odpowiednie zabezpieczenie prądowe w postaci właściwych bezpieczników lub inne urządzenia odłączające zasilanie w przypadku przeciążenia, - zanieczyszczenie optyki czujnika powoduje, że zmniejsza się zasięg i czułość wykrywania ruchu, 	

- nie dokonuj samodzielnych napraw, zważ na swoje bezpieczeństwo.
INSTALACJA
<ol style="list-style-type: none"> 1. Uwaga: podczas podłączania urządzenia należy upewnić się czy wyłączone zostało główne zasilanie. 2. Określ miejsce montażu oprawy. Wywierć trzy otwory i umieść w nich kołki rozporowe. 3. Ściągnij kłoz z podstawy plafonu a następnie zamontuj podstawę w wybranym miejscu przy pomocy śrub montażowych. 4. Podłącz przewody do zacisków złączki zgodnie ze schematem. 5. Załóż kłoz na podstawę plafonu. Włącz zasilanie i sprawdź działanie urządzenia.
FUNKCJE
Wbudowany czujnik zmierzchowy pozwala wykrywać dzień i noc. Regulacja odbywa się płynnie za pomocą pokrętki LUX w zakresie od 15 (warunki nocne) do 2000 lux. Regulowany zasięg SENS w zakresie od 1 m (nadaje się do niewielkich pomieszczeń) do 6 m (nadaje się do dużych pomieszczeń). Regulowany czas załączania TIME – minimalny czas to 2 sek. Maksymalny czas to 20 min. Czas liczony jest od ostatniej detekcji. Czas opóźnienia czujnika jest naliczany w sposób ciągły: jeśli kolejny sygnał indukcyjny nakłada się na pierwszy, następuje ponowne uruchomienie.
TEST URZĄDZENIA
<p>LUX - regulacja natężenia światła TIME - regulacja czasu świecenia SENS – regulacja zasięgu</p> <p>Przekręć pokrętkę LUX i SENS zgodnie z ruchem wskazówek zegara na maksimum ☼ i +. Pokrętkę TIME przekręć w kierunku przeciwnym z ruchem wskazówek zegara na minimum (-). Po włączeniu zasilania, czujnik załączy się i wyłączy automatycznie po około 2 sekundach. Po wykryciu ruchu w zasięgu pola detekcji czujnik zacznie działać prawidłowo. Gdy czujnik wykryje ruch w trakcie pierwszej indukcji zacznie ponownie odliczać czas. Ustaw pokrętkę LUX na minimum. Jeżeli oświetlenie otoczenia spadnie poniżej 15 lux odbiornik zacznie działać, gdy zostanie wykryty ruch.</p> <p>Uwaga: Podczas testowania urządzenia w świetle dziennym, pokrętkę LUX należy obrócić na pozycję SUN☼, w przeciwnym wypadku czujnik nie będzie działał prawidłowo!</p>
BEZPIECZEŃSTWO I KONSERWACJA
Konserwację wykonywać należy przy odłączonym zasilaniu. Czyścić wyłącznie delikatnymi i suchymi tkaninami. Nie używać chemicznych środków czyszczących. Nie zakrywać wyrobu. Zapewnić swobodny dostęp powietrza. Chronić przewody zasilające przed zgniataniem, przecieraniem, nadmiernym przeginaniami i innymi czynnościami mogącymi powodować uszkodzenie izolacji.

RO	ASTERIA Plafoniera cu senzor de mișcare Manual de utilizare
DESCRIERE	
Plafoniera albă ASTERIA cu senzor de mișcare PIR și protecție la pătrundere IP44 pentru instalare exterioară și interioară în încăperi cu umiditate crescută. Lampa este potrivită pentru două surse de lumină înlocuibile, adică becuri E27 cu putere maximă de 60W. Becurile nu sunt incluse, astfel încât este posibil să personalizați parametrii luminii emise în funcție de nevoile individuale. Lampa este, de asemenea, echipată cu senzor de mișcare PIR care pornește și stinge lumina după ce a fost detectată mișcarea, reglează timpul de iluminare și intensitatea luminii. Raza de detectare este de 1-6 m. Combinarea mai multor lămpi de tavan Asteria va transforma cu siguranță amenajarea interioarelor, cum ar fi sălile de conferințe. Forma clasică, rotundă, va funcționa atât în apartamente, cât și în spații comerciale. Produsul are, de asemenea, o rată crescută de protecție la impact – IK07. Materialul carcasei este metal și polimer, iar abajurul este din polimer mat/satinat. Diametrul lămpii este de 33 cm.	
INFORMAȚII IMPORTANTE ÎNAINTE DE INSTALARE	
<p>Atunci când alegeți locația de montare, trebuie luate în considerare următoarele criterii:</p> <ul style="list-style-type: none"> - dispozitivul trebuie instalat de un electrician experimentat, - evitați instalarea lămpii pe suprafețe neuniforme, - senzorul nu trebuie direcționat către obiecte luminoase iluminate (de exemplu, alb) sau să fie o sursă de căldură, deoarece pot afecta negativ funcționarea senzorului; - nu montați în apropierea surselor puternice de interferență electromagnetică, - nu montați opuse suprafețe foarte reflectorizante, de ex. oglinzi, geamuri etc., - nu așezați lampa lângă obiecte care pot fi mișcate de vântul puternic (copaci, tufișuri, perdele etc.), - asigurați-vă că cablurile de alimentare au o protecție adecvată a curentului sub formă de siguranțe adecvate sau alte dispozitive care deconectează alimentarea în caz de suprasarcină; - contaminarea opției senzorului reduce raza de acțiune și sensibilitatea detectării mișcării, - nu faceți singuri reparatii, aveți grija de siguranta dumneavoastra. 	
INSTALARE	
<ol style="list-style-type: none"> 1. Notă: asigurați-vă că sursa de alimentare principală a fost oprită înainte de instalare. 2. Determinați locația de montare a plafonierei. Faceți trei găuri și introduceți ancorele de perete în ele. 3. Scoateți abajurul de la baza plafonierei și montați baza în locația dorită cu șuruburi de montare. 4. Conectați firele la bornele conectorului conform schemei de cablare. 5. Atașați abajurul la baza plafonului. Porniți alimentarea și testați funcționarea aparatului. 	
FUNCȚII	
Senzorul de crepuscul încorporat detectează ziua și noaptea. Butonul LUX permite reglarea lină de la 15 (noapte) până la 2000 lux. Butonul SENS permite reglarea de la 1m (potrivit pentru spații mici) la 6m (potrivit pentru spații mari). Butonul TIME permite reglarea întârzierii – întârzierea minimă este de 2 s, întârzierea maximă este de 20 min. Întârzierea se adaugă continuu: atunci când primește al doilea semnal de inducție în prima inducție, va reporni numărătoarea din momentul respectiv.	
TESTARE A DISPOZITIVULUI	
<p>LUX - reglarea intensității luminii TIME - reglarea timpului de iluminare SENS - reglarea intervalului</p> <p>Rotiți butoanele LUX și SENS în sensul acelor de ceasornic în poziția maximă ☼ și +. Rotiți butonul TIME în sens invers acelor de ceasornic în poziția minimă (-). Când comutați alimentarea, senzorul se va porni și apoi se va opri automat după cca. 2 s. Dacă detectează orice mișcare în intervalul său de detectare, va începe să funcționeze corect. Dacă senzorul detectează mișcare în timpul primei inducții, va reporni numărarea timpului. Rotiți butonul LUX la minim. Dacă intensitatea luminii ambientale scade sub 15 lux, dispozitivul va începe să funcționeze după detectarea unei mișcări. Notă: Când testați dispozitivul la lumina zilei, rotiți butonul LUX în poziția (SOARE), altfel senzorul nu va funcționa corect!</p>	
SIGURANȚĂ ȘI ÎNTREȚINERE	
Orice întreținere trebuie efectuată după ce sursa de alimentare a fost oprită. Curățați numai cu cârpe uscate și delicate. Nu utilizați detergenți chimici. Nu acoperiți produsul. Asigurați acces gratuit la aer. Protejați cablurile de alimentare de strivire, abraziune, îndoire excesivă și alte activități care pot deteriora izolația.	

DE	ASTERIA Deckenleuchte mit Bewegungsmelder Betriebsanleitung
BESCHREIBUNG	
<p>ASTERIA weiße Deckenleuchte mit PIR-Bewegungsmelder und Schutzart IP44 für die Außen- und Innenmontage in Räumen mit erhöhter Luftfeuchtigkeit. Die Lampe ist für zwei austauschbare Lichtquellen geeignet, d.h. E27 Glühbirnen mit einer maximalen Leistung von 60W. Die Glühbirnen sind nicht im Lieferumfang enthalten, so ist es möglich, die Parameter des emittierten Lichts an die individuellen Bedürfnisse anzupassen. Die Leuchte ist außerdem mit einem PIR-Bewegungsmelder ausgestattet, der das Licht nach Erkennung einer Bewegung ein- und ausschaltet und die Beleuchtungszeit sowie die Lichtintensität regelt. Der Erfassungsbereich beträgt 1-6 m. Die Kombination mehrerer Asteria Deckenleuchten wird mit Sicherheit die Gestaltung von Innenräumen, wie z.B. Konferenzräumen, verändern. Klassische, runde Form wird sowohl in Wohnungen als auch in Geschäftsräumen funktionieren. Das Produkt verfügt außerdem über eine erhöhte Schutzklasse - IK07. Das Gehäuse besteht aus</p>	

Metall und Polymer und der Lampenschirm aus mattem/satiniertem Polymer. Der Durchmesser der Lampe beträgt 33 cm.
WICHTIGE INFORMATIONEN VOR DER INSTALLATION
<p>Bei der Auswahl eines Montageortes sind die folgenden Kriterien zu berücksichtigen:</p> <ul style="list-style-type: none"> - das Gerät sollte von einem erfahrenen Elektriker installiert werden, - vermeiden sie die Installation der Lampe auf unebenen Flächen, - Der Sensor sollte nicht auf beleuchtete, helle Objekte (z.B. weiß) gerichtet sein oder eine Wärmequelle darstellen, weil sie den Betrieb des Sensors negativ beeinflussen können, - Montieren Sie das Gerät nicht in der Nähe von starken elektromagnetischen Störquellen, - nicht gegenüber stark reflektierenden Oberflächen, wie z.B. Spiegeln, Fenstern usw. montieren, - stellen Sie die Lampe nicht in der Nähe von Gegenständen auf, die durch starken Wind bewegt werden können (Bäume, Büsche, Vorhänge etc.), - stellen Sie sicher, dass die Stromleitungen über einen ausreichenden Stromschutz verfügen in Form von geeigneten Sicherungen oder anderen Vorrichtungen, die im Falle einer Überlastung die Stromversorgung unterbrechen, - Verschmutzung der Sensoroptik reduziert die Reichweite und Empfindlichkeit der Bewegungserkennung, - reparieren Sie nicht selbst, achten Sie auf Ihre Sicherheit.
MONTAGE
<ol style="list-style-type: none"> 1. Wichtig: Vergewissern Sie sich, dass die Hauptstromversorgung vor der Installation ausgeschaltet wurde. 2. Bestimmen Sie den Montageort für die Deckenleuchte. Bohren Sie drei Löcher und setzen Sie die Dübel in diese ein. 3. Nehmen Sie den Lampenschirm vom Sockel der Deckenleuchte ab und befestigen Sie den Sockel mit Montageschrauben an der gewünschten Stelle. 4. Schließen Sie die Drähte gemäß dem Schaltplan an die Klemmen des Steckers an. 5. Bringen Sie den Lampenschirm am Sockel der Deckenleuchte an. Schalten Sie den Strom ein und testen Sie den Betrieb des Geräts.
FUNKTIONEN
<p>Der eingebaute Dämmerungsfühler ermöglicht, den Tag und die Nacht zu erkennen. Die Einstellung erfolgt stufenlos über den Drehknopf LUX, Einstellungsbereich ist 15 (in der Nacht) bis zu 2000 lux. Der einstellbare Erfassungsbereich SENS zwischen 1m (optimal für kleine Räume) bis zu 6m (optimal für große Räume). Die Einstellbare Einschaltzeit TIME - Min. Zeit beträgt 2 s. Max. Zeit beträgt 20 Min. Die Zeit wird ab der letzten Detektion berechnet. Die Verzögerungszeit des Sensors wird ununterbrochen berechnet: überlagern sich ein nächstes und erstes Signal, erfolgt eine nächste Betätigung des Geräts.</p>
TEST DES GERÄTES
<p>LUX - Lichtintensitätseinstellung TIME - Einstellung der Beleuchtungszeit SENS - Bereichseinstellung</p> <p>Drehen Sie den Drehknopf LUX und SENS im Uhrzeigersinn und stellen Sie ihn auf die Stellung Maximum ☉ und + ein. Drehen Sie den TIME-Knopf gegen den Uhrzeigersinn auf die Minimalposition (-). Nach dem Anschluss der Stromversorgung schaltet der Sensor ein und nach ca. 2 Sekunden schaltet er aus. Wird eine Bewegung im Erfassungsbereich ermittelt, fängt der Sensor an, richtig zu funktionieren. Ermittelt der Sensor eine Bewegung während der ersten Induktion, fängt er an, die Zeit wieder abzuzählen. Drehen Sie den LUX-Knopf auf das Minimum. Ist die Leuchtstärke der Umgebung niedriger als 15 lux, wird der Sensor bei einer Bewegungsdetektion betätigt. Achtung: Wenn Sie das Gerät bei Tageslicht testen, drehen Sie den LUX-Knopf auf die Position (SUN), sonst funktioniert der Sensor nicht richtig!</p>
SICHERHEIT UND WARTUNG
<p>Die Wartung muss nach dem Abschalten der Stromquelle erfolgen. Reinigen Sie nur mit trockenen und empfindlichen Tüchern. Verwenden Sie keine chemischen Reinigungsmittel. Decken Sie das Produkt nicht ab. Sorgen Sie für freien Luftzugang. Schützen Sie die Versorgungsleitungen vor Knicken, Abnutzen, Biegen und sonstigen Tätigkeiten, die zur Beschädigung der Isolierung führen können.</p>

FR	ASTERIA Plafonnier avec détecteur de mouvement Instructions d'utilisation
DESCRIPTION	
<p>Plafonnier ASTERIA avec détecteur de mouvement PIR, de couleur blanche, avec degré de protection IP44 pour éclairage extérieur et intérieur dans des pièces à forte humidité. La lampe convient pour deux sources lumineuses interchangeables, c'est-à-dire des ampoules à incandescence avec un filetage E27 de max. 60 W. Les ampoules à incandescence ne sont pas incluses, ce qui vous permet d'ajuster les paramètres de l'éclairage émis en fonction de vos besoins. Le plafond est également équipé d'un capteur PIR qui active l'éclairage lorsqu'un mouvement est détecté dans la zone de la lampe, règle la durée de l'éclairage, ainsi que l'intensité de la lumière. La portée de détection est de 1 à 6 m. La combinaison de plusieurs plafonds d'éclairage ASTERIA permet de transformer l'agencement de grandes surfaces utilisables, telles que les salles de réunion. La forme circulaire classique convient aussi bien aux espaces résidentiels qu'aux espaces commerciaux. Le produit présente également un degré élevé de résistance mécanique – IK07. Le boîtier est en métal et en plastique, et le diffuseur en plastique mat/satiné. Le diamètre du plafonnier est de 33 cm.</p>	
INFORMATIONS IMPORTANTES AVANT LE MONTAGE	
<p>Lors du choix du lieu d'installation, les critères suivants doivent être pris en compte:</p> <ul style="list-style-type: none"> - l'installation de l'appareil doit être effectuée par un électricien expérimenté, - évitez l'installation sur des surfaces inégales, - le détecteur ne doit pas être dirigé vers des objets lumineux éclairés (blancs) ou ceux qui sont une source de chaleur, car ils peuvent nuire au bon fonctionnement du capteur, - n'installez pas à proximité de sources d'interférences électromagnétiques fortes, - n'installez pas contre des surfaces hautement réfléchissantes, par exemple des miroirs, des fenêtres, etc., - ne placez pas le luminaire à proximité d'objets qui peuvent être soufflés par des vents violents (arbres, buissons, rideaux, etc.), - assurez-vous que les câbles électriques ont une protection de courant appropriée, par exemple des coupe-circuits ou d'autres dispositifs coupant l'alimentation en cas de surcharge, - la contamination de l'optique du détecteur réduit la portée et la sensibilité de la détection de mouvement, - n'effectuez pas les réparations vous-même; tenez compte de votre propre sécurité. 	
INSTALLATION	
<ol style="list-style-type: none"> 1. Remarque: lors du raccordement de l'appareil, assurez-vous que l'alimentation principale est éteinte. 2. Déterminez l'endroit où le luminaire sera monté. Percez trois trous et placez les boulons d'expansion dedans. 3. Retirez le diffuseur de l'embase du plafonnier, puis montez l'embase à l'endroit souhaité à l'aide des vis de montage. 4. Connectez les fils aux bornes du connecteur conformément au diagramme. 5. Placez le diffuseur sur l'embase du plafonnier. Allumez l'alimentation et vérifiez le fonctionnement. 	
CARACTÉRISTIQUES	
<p>Un capteur crépusculaire intégré permet de détecter le jour et la nuit. Le réglage se fait en continu via le bouton LUX de 15 (conditions nocturnes) à 2000 lux. Portée SENS réglable de 1 m (adaptée aux petites pièces) à 6 m (adaptée aux grandes pièces). Temps de commutation réglable TIME – temps minimum 2 sec. La durée maximale est de 20 minutes. Le temps est compté à partir de la dernière détection. Le temps de retard du capteur est calculé en continu: si le signal inductif suivant chevauche le premier, un redémarrage est effectué.</p>	
TEST DE L'APPAREIL	
<p>LUX – réglage d'intensité lumineuse TIME – réglage de l'heure d'éclairage SENS – réglage de la gamme</p> <p>Tournez les boutons LUX et SENS dans le sens horaire jusqu'au maximum ☉ et +. Tournez le bouton TIME dans le sens anti horaire jusqu'au minimum (-). Lorsque l'appareil est sous tension, le capteur s'allume et s'éteint automatiquement après environ 2 secondes. Lorsqu'un mouvement est détecté dans la zone de détection, le capteur commence à fonctionner correctement. Lorsque le capteur détecte un mouvement pendant la première induction, il recommence à chronométrer. Réglez le bouton LUX au minimum. Si la lumière ambiante est inférieure à 15 lux, le récepteur commence à fonctionner lorsqu'un mouvement est détecté. Remarque: Lorsque vous testez l'appareil à la lumière du jour, tournez le bouton LUX sur la position SUN ☉ sinon le capteur ne fonctionnera pas correctement!</p>	
NETTOYAGE ET MAINTENANCE	

La maintenance doit être effectuée avec une alimentation électrique coupée. Nettoyez uniquement avec des tissus délicats et secs. N'utilisez pas de nettoyants chimiques. Ne couvrez pas le produit. Assurer l'accès libre de l'air. Protégez les cordons d'alimentation contre l'écrasement, le frottement, la flexion excessive et d'autres actions qui pourraient endommager l'isolation.

RU	ASTERIA Потолочный светильник с датчиком движения Инструкции по применению
ОПИСАНИЕ	
<p>Потолочный светильник ASTERIA с датчиком движения PIR, белый, со степенью защиты IP44, для наружного и внутреннего освещения помещений с повышенной влажностью. Светильник рассчитан на два сменных источника света, т.е. лампы с цоколем E27, макс. мощностью 60 Вт. Лампочки не входят в комплект, поэтому вы можете подобрать параметры излучаемого света под свои нужды. Потолочный светильник также оснащен датчиком PIR, который включает освещение при обнаружении движения в зоне светильника, регулирует время освещения и интенсивность света. Дальность обнаружения датчика составляет 1-6 м. Сочетание нескольких одинаковых светильников ASTERIA непременно обновит интерьер больших коммерческих помещений, например, конференц-залов. Классическая круглая форма хорошо подойдет как для квартир, так и для коммерческих помещений. Продукт также характеризуется высокой степенью механической прочности – IK07. Материал корпуса состоит из металла и пластика, а плафон выполнен из матового/сатинового пластика. Диаметр плафона 33 см.</p>	
ВАЖНАЯ ИНФОРМАЦИЯ ПЕРЕД УСТАНОВКОЙ	
<p>При выборе места установки необходимо учитывать следующие критерии:</p> <ul style="list-style-type: none"> - установку устройства должен производить опытный электрик, - избегайте установки лампы на неровных поверхностях, - датчик не должен быть направлен на освещенные яркие объекты (например, белые) или источники тепла, так как они могут отрицательно повлиять на работу датчика, - не устанавливайте вблизи сильных источников электромагнитных помех, - не устанавливайте рядом с сильно отражающими поверхностями, например, зеркалами, окнами и т. п., - не размещайте лампу рядом с предметами, которые могут наклоняться или подниматься от сильного ветра (деревья, кусты, занавески и т. д.), - убедитесь, что силовые кабели имеют соответствующую токовую защиту в виде предохранителей или других устройств, отключающих питание в случае перегрузки, - загрязнение оптики сенсора снижает дальность и чувствительность обнаружения движения. 	
УСТАНОВКА	
<ol style="list-style-type: none"> 1. Примечание: при подключении устройства убедитесь, что основное питание отключено. 2. Определите место монтажа светильника. Просверлите три отверстия и вставьте в них дюбели. 3. Снимите плафон с основания светильника, а затем закрепите основание светильника в выбранном месте с помощью монтажных винтов. 4. Подключите провода к клеммам разъема в соответствии со схемой. 5. Наденьте плафон на основание светильника. Включите питание и проверьте работу устройства. 	
ФУНКЦИИ	
<p>Встроенный сумеречный датчик позволяет определять день и ночь. Регулировка осуществляется плавно ручкой LUX в диапазоне от 15 (ночные условия) до 2000 люкс. Регулируемый диапазон SENS в диапазоне от 1 м (подходит для небольших помещений) до 6 м (подходит для больших помещений). Регулируемое время включения TIME - минимальное время 2 секунды. Максимальное время – 20 минут. Время отсчитывается от последнего обнаружения. Время задержки датчика отсчитывается непрерывно: если следующий индукционный сигнал накладывается на первый, он перезапускается.</p>	
ТЕСТ УСТРОЙСТВА	
<p>LUX - регулировка чувствительности к уровню освещенности TIME - регулировка выдержки времени во включенном состоянии SENS - регулировка диапазона</p> <p>Поверните ручку LUX и SENS по часовой стрелке до максимума ☼ i +. Поверните ручку TIME против часовой стрелки до минимума (-). После включения питания датчик включится и автоматически выключится примерно через 2 секунды. При обнаружении движения в пределах поля обнаружения датчик начнет работать правильно. Когда датчик обнаружит движение во время первой индукции, он снова начнет обратный отсчет. Установите ручку LUX на минимум. Если освещенность окружения упадет ниже 15 люкс, приемник начнет работать при обнаружении движения.</p> <p>Внимание: При тестировании прибора при дневном свете ручку LUX необходимо повернуть в положение SUN ☼, иначе датчик не будет работать должным образом!</p>	
БЕЗОПАСНОСТЬ И ТЕХНИЧЕСКОЕ ОБСЛУЖИВАНИЕ	
<p>Работы по техническому обслуживанию проводить после отключения питания и охлаждения светильника. Светильник следует чистить исключительно мягкими и сухими тряпками. Не использовать химических препаратов для очистки. Не прикрывать изделие. Обеспечить свободный доступ воздуха. Защищайте шнуры питания от защемления, истирания, чрезмерного изгиба и других действий, которые могут повредить изоляцию.</p>	